



# 90-CUP (240 V) RICE COOKER

Operation Manual –  
Page 2

# CUISEUR POUR LE RIZ DE 90 TASSES (240 V)

Manuel d'utilisation –  
Page 6

# ARROCERA PARA 90 TAZAS (240 V)

Manual de Operación –  
Pagina 10

**READ BEFORE USE.**  
**LIRE AVANT D'UTILISER.**  
**LEA ANTES DE USAR.**

**Le invitamos a leer cuidadosamente este  
instructivo antes de usar su aparato.**

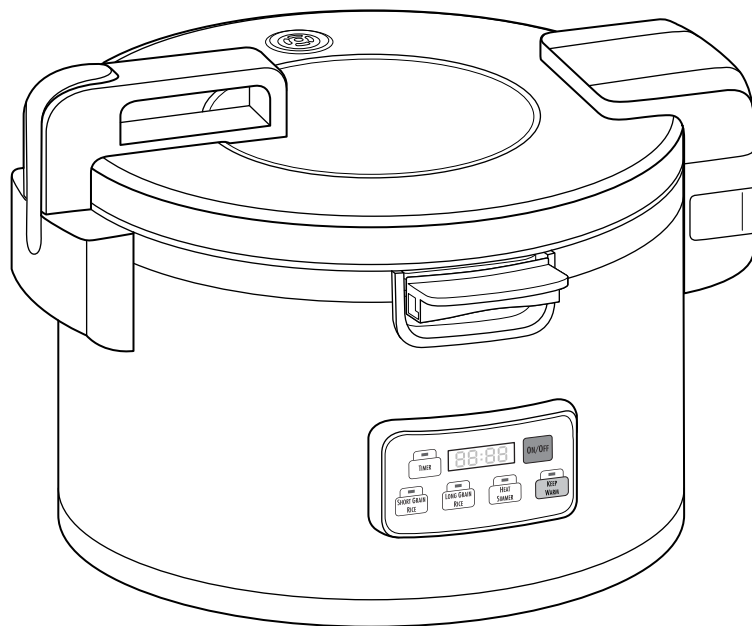

**Requires 240 V outlet.**  
**Nécessite 240 V prise de courant.**  
**Requiere toma de 240 V.**

**37590 (TYPE GR06) Series**

840272100  
7/16

For more **Good Thinking®** visit [www.hamiltonbeachcommercial.com](http://www.hamiltonbeachcommercial.com)

# Rice Cooker Safety

**IMPORTANT:** This operation manual should be reviewed with all equipment operators as part of your operator training program.

## IMPORTANT SAFETY INSTRUCTIONS

**WARNING** – When using electrical appliances, basic safety precautions should always be followed to reduce the risk of fire, electric shock, and/or injury to persons, including the following:

1. Read all instructions.
2. This appliance is not intended for use by persons (including children) with reduced physical, sensory, or mental capabilities, or lack of experience and knowledge, unless they are closely supervised and instructed concerning use of the appliance by a person responsible for their safety.
3. Close supervision is necessary when any appliance is used by or near children. Children should be supervised to ensure that they do not play with the appliance.
4. Do not touch hot surfaces. Use handles or knobs. Use pot holders when removing hot containers.
5. To protect against a risk of electrical shock do not immerse cord, plug, or base in water or other liquid.
6. Unplug from outlet when not in use. Unplug before putting on or taking off parts and allow to cool before cleaning.
7. Do not operate any appliance with a damaged supply cord or plug, or after the appliance malfunctions or has been dropped or damaged in any manner. Supply cord replacement and repairs must be conducted by the manufacturer, its service agent, or similarly qualified persons in order to avoid a hazard. Call the provided customer service number for information on examination, repair, or adjustment.
8. The use of accessory attachments not recommended by the appliance manufacturer may cause injuries.
9. Do not use outdoors.
10. Do not let cord hang over edge of table or counter, or touch hot surfaces.
11. Do not place on or near a hot gas or electric burner, or in a heated oven.
12. Extreme caution must be used when moving an appliance containing hot food, water, or other hot liquids. Do not use lid handle to carry cooker when contents are hot.
13. To disconnect, make sure the cook switch is pushed up to the “up” position; then remove plug from wall outlet.
14. Do not use appliance for other than intended use.
15. Lift and open cover carefully to avoid scalding, and allow water to drip into the cooker.
16. **WARNING!** Risk of electric shock. Cook only in removable container.
17. Do not place the unit directly under cabinets when operating as this product produces large amounts of steam. Avoid reaching over the product when operating.

– **SAVE THESE INSTRUCTIONS** –

# Rice Cooker Safety

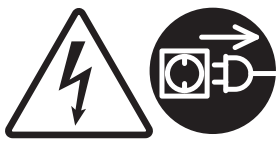
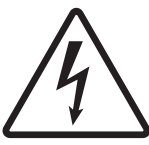
 <b>WARNING</b>	
	<b>Electrical Shock Hazard</b> Disconnect power before cleaning base. Failure to follow these instructions can result in death or electrical shock.
	<b>Electrical Shock Hazard</b> Plug into a grounded outlet. Do not remove ground. Do not use an adapter. Do not use an extension cord. Failure to follow these instructions can result in death, fire, or electrical shock.

 <b>WARNING</b>	
	<b>Burn Hazard</b> Never use lid handle to carry cooker when contents are hot. Failure to follow these instructions can result in burns or serious injury.

<h2>Technical Services</h2> <p>For assistance or replacement parts, call our Technical Services number: <b>866-285-1087 or 910-693-4277</b> 8 a.m. – 5 p.m. EST Monday – Friday <a href="http://www.hamiltonbeachcommercial.com">www.hamiltonbeachcommercial.com</a></p>
--

## For Commercial Use Only

# Parts and Features

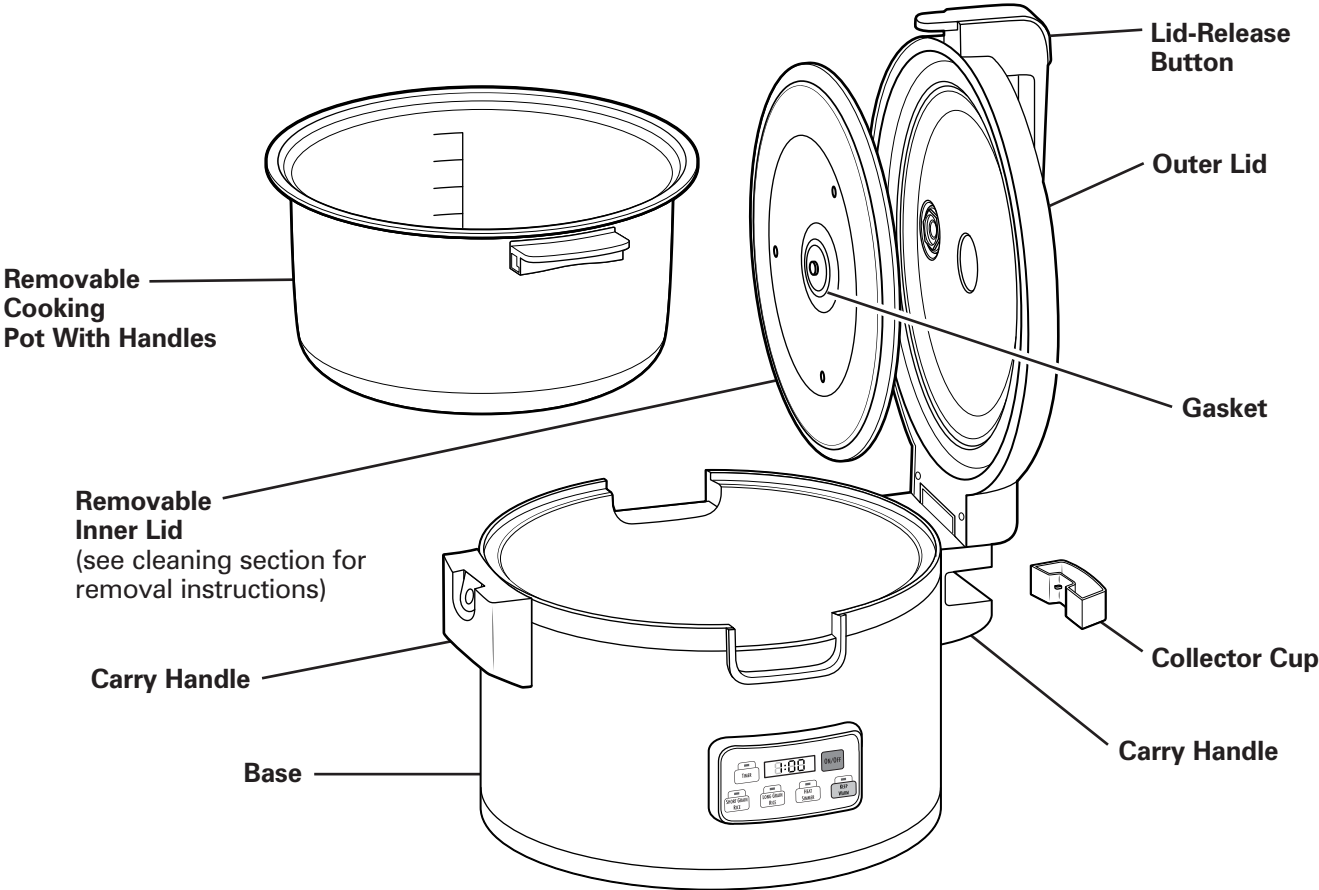

## Control Panel

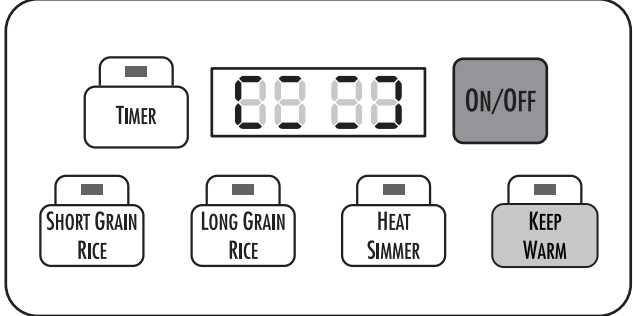



**NOTE:** Clean rice cooker after each use to prevent the accumulation of dirt and debris. Sanitize daily.

### Sanitizing

1. Immerse cooking pot, removable lid, rice paddle, and measuring cup in sanitizing solution for 2 minutes.
2. Allow to air dry.
3. Wipe down all areas of inner lid with a clean paper towel and sanitizing solution.
4. Rinse with clean water before using.

#### Recommended sanitizing solution:

The sanitizing solution should consist of 1 tablespoon (15 ml) of bleach per 1 gallon (3.8 liters) of clean, cool water (60°F/16°C) mixed according to the instructions on the bleach.

## ⚠ WARNING

### Electrical Shock Hazard

Cook only in removable cooking pot.

Never place water or food directly into base.

Failure to follow these instructions can result in death, fire, or electrical shock.









## ⚠ WARNING

### Burn Hazard

Never use lid handle to carry cooker when contents are hot.

Failure to follow these instructions can result in burns or serious injury.



				
TYPE OF RICE	STEP 1 ADD UNCOOKED RICE	STEP 2 FILL WATER TO LINE ON COOKING POT	YIELD (Standard 8-oz Dry Measure Cup)	APPROXIMATE COOK TIME
Long Grain White		45	90 Cups+	65–75 Minutes
Long Grain Brown		45	90 Cups+	70–85 Minutes
Short Grain Sushi		45	90 Cups+	55–60 Minutes

#### TIPS:

- Cook times and water levels will vary with other varieties of rice.
- The most important detail when cooking rice is the ratio of rice to water. Please refer to rice package directions.
- To prevent overflow and/or overheating, do not exceed the maximum 45 fill line when both rice and water are added to cooking pot.
- Use **HEAT/SIMMER** when cooking oatmeal, grits, or macaroni.

## Troubleshooting Guide

Problem . . .	Solution . . .
Cooker does not turn on.	• Cooker is not plugged in. Make sure rice cooker is plugged into a properly operating electrical outlet. Press ON button.
Rice is not cooked.	• Not enough water/cooking liquid. See Rice Cooking Chart for more information. • Place cooking pot securely into the base. <b>NOTE:</b> Make sure bottom of cooking pot is not bent or warped, or it will not conduct heat correctly. To replace cooking pot, call the toll-free customer assistance number listed on page 3 of this guide.
Rice is mushy.	• Too much liquid added to cooking pot. Reduce liquid.

# Sécurité du cuiseur pour le riz

**IMPORTANT** : Ce manuel d'utilisation devrait être examiné en présence de tous les opérateurs de l'équipement, dans le cadre de votre programme de formation des opérateurs.



## IMPORTANTES INSTRUCTIONS DE SÉCURITÉ

**AVERTISSEMENT** – Pour utiliser un appareil électroménager, vous devez toujours prendre des mesures élémentaires de sécurité pour réduire le risque d'incendie, d'électrocution et/ou de blessure corporelle, en particulier les mesures suivantes :

1. Lire toutes les instructions.
2. Cet appareil n'est pas destiné à être utilisé par des personnes (y compris les enfants) dont les capacités physiques, sensorielles ou mentales sont réduites, ou manquant d'expérience et de connaissance, sauf si elles sont étroitement surveillées et instruites sur l'utilisation de l'appareil par une personne responsable de leur sécurité.
3. Une surveillance étroite est requise pour tout appareil utilisé par ou près des enfants. Surveiller que les enfants ne jouent pas avec l'appareil.
4. Ne pas toucher les surfaces chaudes. Utiliser les poignées ou les boutons. Utiliser des sous-plats pour déposer les récipients chauds.
5. Pour éviter les risques d'électrocution, ne pas immerger le cordon, la prise ou la base dans l'eau ou tout autre liquide.
6. Débrancher la fiche de la prise murale dès la fin de l'utilisation. Débrancher avant d'installer ou de retirer des pièces et permettre le refroidissement avant de nettoyer.
7. Ne pas faire fonctionner un appareil électroménager avec un cordon ou une fiche endommagée, ou lorsque l'appareil ne fonctionne pas bien ou a été échappé ou endommagé d'une manière quelconque. Le remplacement et la réparation du cordon d'alimentation doivent être faits par le fabricant, son agent de service ou toute personne qualifiée de façon à éviter tout danger. Appeler le numéro de service à la clientèle fourni pour des renseignements concernant l'examen, la réparation ou l'ajustement.
8. L'utilisation d'accessoires non recommandés par le fabricant d'électroménagers peut causer des blessures.
9. Ne pas utiliser à l'extérieur.
10. Ne pas laisser pendre le cordon de la table ou du comptoir et éviter tout contact avec les surfaces chaudes.
11. Ne pas placer sur ou près de surfaces chaudes comme un brûleur électrique ou à gaz ou un four chaud.
12. Exercer une très grande prudence lors du déplacement d'un appareil contenant des aliments, de l'eau ou tout autre liquide chaud. Ne pas utiliser la poignée du couvercle pour transporter le cuiseur pour le riz contenant des aliments chauds.
13. Pour débrancher, s'assurer que la commande de cuisson est relevée puis débrancher de la prise murale.
14. N'utiliser cet appareil que pour les fonctions auxquelles il est destiné.
15. Soulever et ouvrir le couvercle avec précaution pour éviter l'échaudage et permettre l'égouttement de l'eau dans le cuiseur.
16. **AVERTISSEMENT!** Risque d'électrocution. Cuire uniquement dans le pot de cuisson amovible.
17. Ne pas placer l'appareil directement sous les armoires pendant le fonctionnement, car cet appareil dégage une grande quantité de vapeur. Éviter de tendre la main pour atteindre l'appareil pendant le fonctionnement.

**– CONSERVER CES INSTRUCTIONS –**

# Sécurité du cuiseur pour le riz

<b>⚠ AVERTISSEMENT</b>	
 	<p><b>Danger d'électrocution</b> Débrancher le courant pour nettoyer la base du mélangeur. Tout non-respect de ces instructions peut entraîner la mort ou une électrocution.</p>
	<p><b>Danger d'électrocution</b> Brancher dans une prise mise à la terre. N'enlever jamais la mise à la terre. N'utiliser jamais un adaptateur. N'utiliser jamais une rallonge. Tout non-respect de ces instructions peut entraîner la mort, un incendie ou une électrocution.</p>

<b>⚠ AVERTISSEMENT</b>	
	<p><b>Risque de brûlure</b> Ne jamais utiliser la poignée pour transporter le cuiseur contenant des aliments chauds. Le non-respect de ces consignes peut provoquer des brûlures ou de blessures graves.</p>

## Services Techniques

Pour de l'assistance ou pour des pièces de rechange,  
appeler notre numéro de Services techniques :  
**1-866-285-1087 ou 910-693-4277**

De 08h00 à 17h00 HNE, du lundi au vendredi  
[www.hamiltonbeachcommercial.com](http://www.hamiltonbeachcommercial.com)

## Pour un usage commercial uniquement

# Pièces et caractéristiques

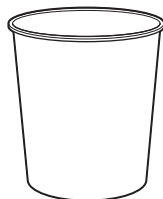
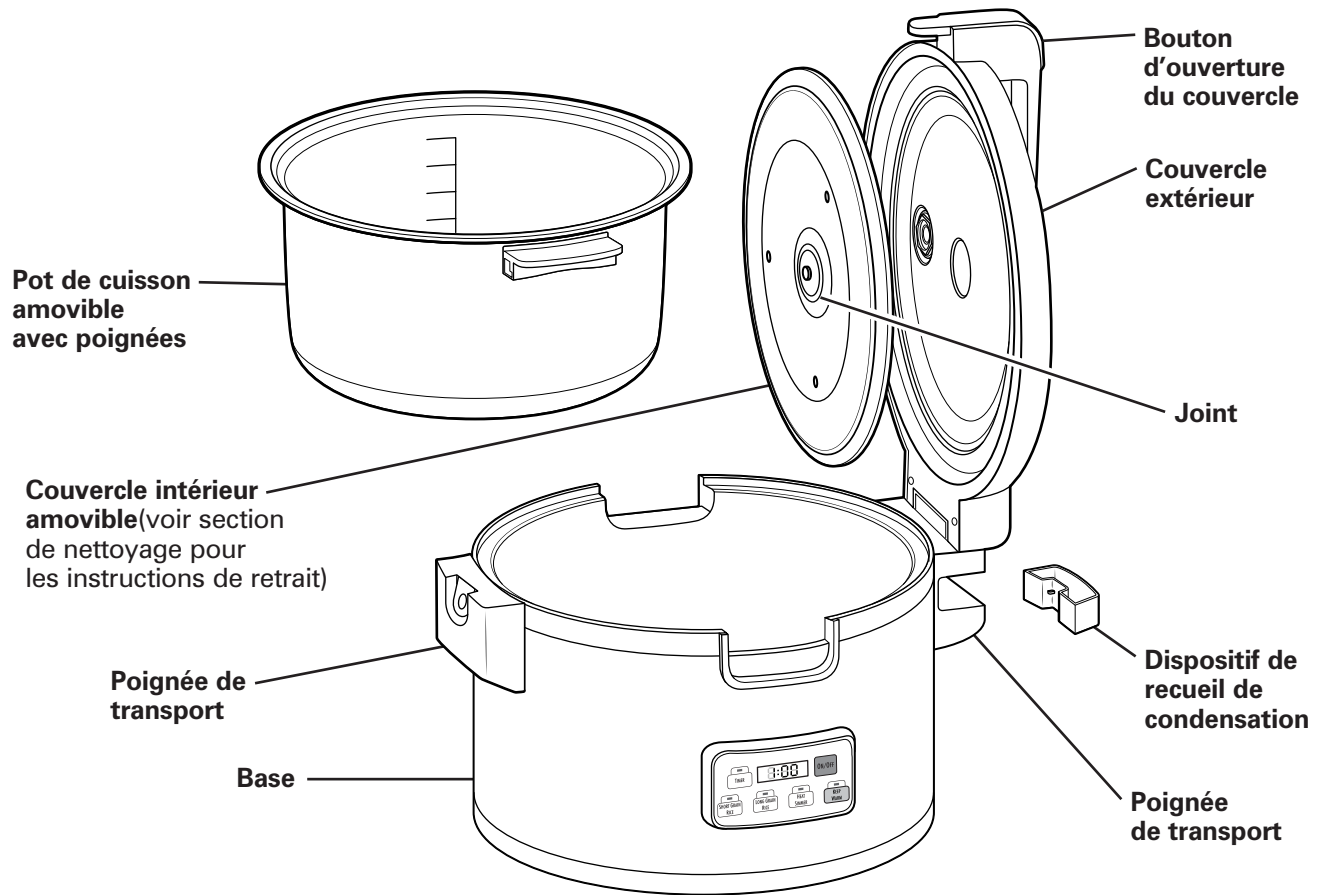

Mesureur en plastique pour le riz



Spatule à riz

## Panneau de contrôle

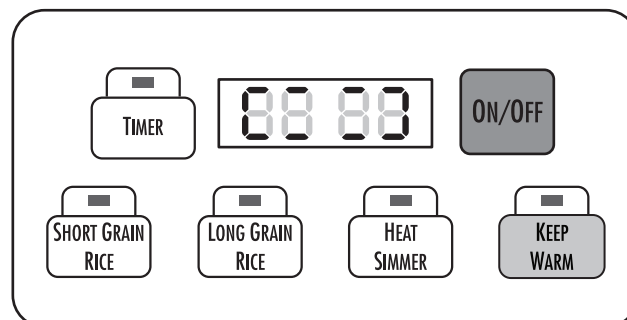





**NOTE:** Nettoyer le cuiseur pour le riz après chaque utilisation pour éviter l'accumulation de saletés et de résidus. Désinfecter quotidiennement.

### Assainissement

1. Immerger le pot de cuisson, le couvercle amovible, la spatule et le mesureur dans une solution d'assainissement pendant 2 minutes.
2. Laisser sécher à l'air.
3. Essuyer toutes les surfaces du couvercle intérieur avec une serviette en papier propre et une solution d'assainissement.
4. Avant l'emploi, rincer à l'eau propre.

### Solution d'assainissement recommandée :

La solution de désinfection consiste à mélanger 1 c. à table (15 ml) de javellisant dans 1 gal (3,8 litres) d'eau propre et froide (16 °C/60 °F) mélangée selon les instructions du javellisant.

## ⚠ AVERTISSEMENT

### Risque d'électrocution

Cuire les aliments uniquement dans le pot de cuisson amovible.

Ne jamais verser d'eau ou déposer des aliments directement dans la base.

Le non-respect de ces consignes peut provoquer la mort, un incendie, ou une électrocution.









## ⚠ AVERTISSEMENT

### Risque de brûlure

Ne jamais utiliser la poignée pour transporter le cuiseur contenant des aliments chauds.

Le non-respect de ces consignes peut provoquer des brûlures ou de blessures graves.



SORTE DE RIZ			RENDEMENT (Mesure sèche tasse standard de 8 oz [227 g])	 DURÉE DE CUISSON APPROXIMATIVE
	ÉTAPE 1 AJOUTER LE RIZ NON CUIT	ÉTAPE 2 REPLIR D'EAU JUSQU'À LA LIGNE DU POT DE CUISSON		
Blanc, à grain long		45	90 tasses+	65–75 Minutes
Brun, à grain long		45	90 tasses+	70–85 Minutes
Sushi, à grain court		45	90 tasses+	55–60 Minutes

### CONSEILS :

- Les durées de cuisson et niveaux d'eau varient pour les autres variétés de riz.
- Le plus important pour la cuisson du riz est le rapport entre le riz et l'eau. Voir les instructions sur le paquet de riz.
- Pour éviter les débordements et les surchauffes, lorsque le riz et l'eau sont ajoutés dans le pot le niveau de remplissage ne doit pas être au dessus du trait 45 de remplissage maximum.
- Utiliser **HEAT/SIMMER** lors de la cuisson de farine d'avoine, gruau de maïs ou de macaroni.

## Guide de dépannage

Problème . . .	Solution . . .
Le cuiseur ne s'allume pas.	• Le cuiseur n'est pas branché. S'assurer que le cuiseur de riz est branché dans une prise murale qui fonctionne correctement. Appuyer le bouton ON (marche).
Le riz n'est pas cuit.	• Trop peu d'eau/de liquide de cuisson. Consulter le tableau de cuisson du riz pour de plus amples renseignements. • Placer le pot de cuisson solidement dans la base. <b>NOTE :</b> S'assurer que le fond du pot de cuisson n'est pas croché ou tordu, autrement le transfert de chaleur ne sera pas uniforme. Pour remplacer le pot de cuisson, appeler le numéro d'assistance à la clientèle gratuit répertorié page 7 de cette brochure.
Le riz est pâteux.	• Trop d'eau ajoutée dans le pot de cuisson. Réduire la quantité de liquide.

# Seguridad de la Arrocera

**IMPORTANTE:** Como parte de su programa de entrenamiento de los operadores, este manual de operación deberá estudiarse con todos los operadores de equipo.

## INSTRUCCIONES IMPORTANTES DE SEGURIDAD

**ADVERTENCIA** – Cuando utilice artefactos eléctricos, siempre deben seguirse precauciones de seguridad básicas a fin de reducir el riesgo de incendio, descarga eléctrica, y/o lesiones a personas, incluyendo las siguientes:

1. Lea todas las instrucciones.
2. Este aparato no se destina para utilizarse por personas (incluyendo niños) cuyas capacidades físicas, sensoriales o mentales sean diferentes o estén reducidas, o carezcan de experiencia o conocimiento, a menos que dichas personas reciban una supervisión o capacitación para el funcionamiento del aparato por una persona responsable de su seguridad.
3. Se requiere de una estrecha supervisión cuando el aparato se use cerca de niños. Los niños deben supervisarse para asegurar que ellos no empleen los aparatos como juguete.
4. Verifique que el voltaje de su instalación corresponda con el del producto.
5. No toque las superficies calientes. Use las manijas o perillas. Use guantes de cocina cuando remueva contenedores calientes.
6. Para protegerse contra un riesgo de descarga eléctrica, no sumerja el cable, enchufe o base en agua u otro líquido.
7. Desconecte de la toma cuando no esté en uso. Desconecte antes de poner o quitar partes y permita que se enfríe antes de limpiar.
8. No opere ningún aparato con cables o enchufe dañados o después de que el aparato funcione mal o se caiga o dañe de cualquier manera. El reemplazo del cable de suministro y las reparaciones deben ser efectuadas por el fabricante, su agente de servicio, o personas igualmente calificadas para poder evitar un peligro. Llame al número de servicio al cliente proporcionado para información sobre examinación, reparación o ajuste.
9. El uso de aditamentos de accesorio no recomendados por el fabricante del aparato puede causar lesiones.
10. No use en exteriores.
11. No deje que el cable cuelgue del borde de una mesa o cubierta o toque superficies calientes.
12. No coloque sobre o cerca de un quemador caliente de gas o eléctrico, o sobre un horno calentado.
13. Se debe tener precaución extrema cuando se mueve un aparato que contiene comida, agua u otros líquidos calientes. No utilice la manija de la tapa para trasladar la arrocera cuando los alimentos estén calientes.
14. Para desconectar, asegúrese que el interruptor de cocimiento esté presionado hacia la posición "arriba", luego desconecte de la toma de la pared.
15. No use el aparato para otro uso que no sea para el que fue hecho.
16. Levante y abra la cubierta cuidadosamente para evitar escaldaduras, y permita que el agua escurra a la olla.
17. **ADVERTENCIA!** Riesgo de descarga eléctrica. Cocine sólo en el contenedor removible.
18. No coloque la unidad directamente bajo gabinetes cuando esté funcionando ya que este producto produce grandes cantidades de vapor. Evite tratar de alcanzar algo por arriba cuando esté funcionando.

– **GUARDE ESTAS INSTRUCCIONES** –

# Seguridad de la Arrocera

**⚠ ADVERTENCIA**

**Peligro de Descarga Eléctrica**  
Desconecte la energía antes de limpiar la base.  
No seguir estas instrucciones puede provocar la muerte o una descarga eléctrica.

---



**Peligro de Descarga Eléctrica**  
Enchufe en un tomacorriente con conexión a tierra.  
No quite la conexión a tierra.  
No utilice un adaptador.  
No utilice un cable de extensión.  
No seguir estas instrucciones puede provocar la muerte, un incendio o una descarga eléctrica.

**⚠ ADVERTENCIA**



**Peligro de Cortaduras**  
Nunca use la manija de la tapa para llevar la arrocera cuando el contenido esté caliente.  
No seguir estas instrucciones podría resultar en cortaduras u otras lesiones.

**Servicios Técnicos**

Para asistencia o piezas de repuesto, llame a nuestro número de Servicios Técnicos:  
**1-866-285-1087 o +910-693-4277**

8 a.m. – 5 p.m. EST Lunes – Viernes  
[www.hamiltonbeachcommercial.com](http://www.hamiltonbeachcommercial.com)

**Para Uso Comercial Solamente**

# Piezas y Características

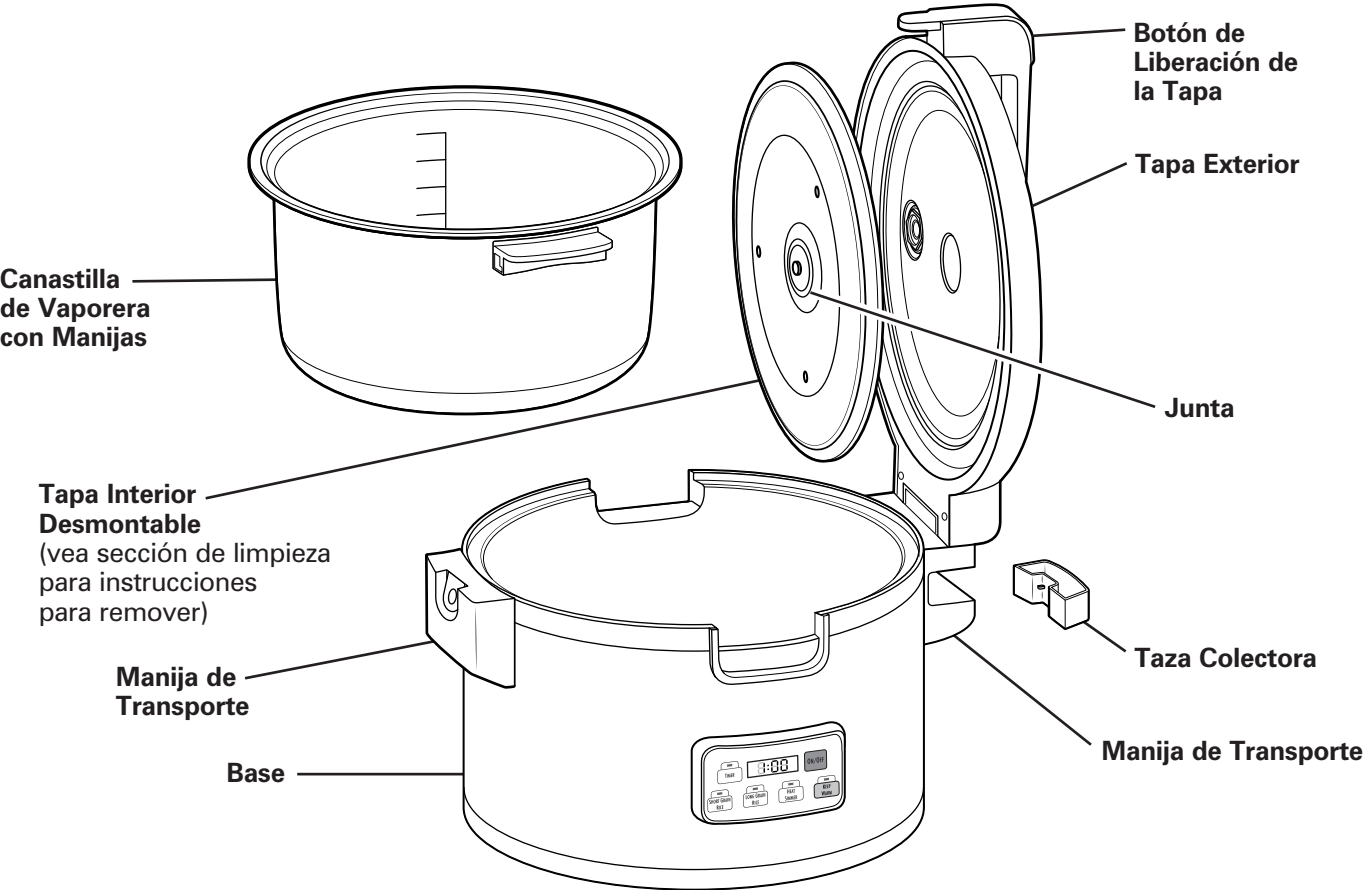

Panel de Control

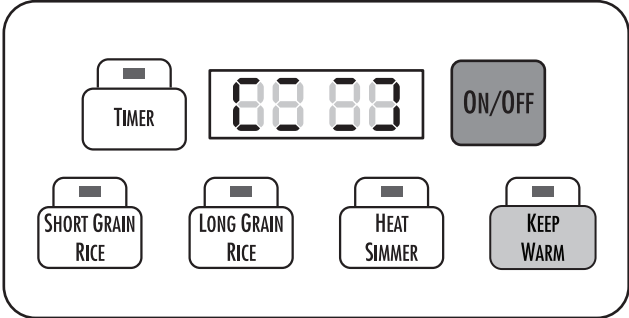



**NOTA:** Lave la arrocera después de cada uso para evitar la acumulación de suciedad y desechos. Desinfecte la unidad todos los días.

### Higienización

1. Sumerja la olla de cocción, la tapa desmontable, la espátula para arroz y la taza de medición en solución de higienización durante 2 minutos.
2. Deje secar.
3. Limpie todas las áreas de la tapa interior con una toalla de papel limpia y solución de higienización.
4. Enjuague con agua limpia antes de utilizar.

### Solución de higienización recomendada:

La solución desinfectante debe estar compuesta de 1 cucharada (15 ml) de lejía por 1 galón (3.8 litros) de agua limpia y fría (60°F/16°C), mezclada de acuerdo con las instrucciones de la lejía.

## ⚠️ ADVERTENCIA









**Peligro de choque eléctrico**  
Cocine sólo en la olla de cocción.  
Nunca coloque agua o alimento directamente en la base.  
No seguir estas instrucciones puede resultar en muerte, incendio o choque eléctrico.

## ⚠️ ADVERTENCIA



**Peligro de cortaduras**  
Nunca use la manija de la tapa para llevar la arrocera cuando el contenido esté caliente.  
No seguir estas instrucciones podría resultar en cortaduras u otras lesiones.

TIPO DE ARROZ	 PASO 1 AGREGAR EL ARROZ CRUDO	 PASO 2 LLENE CON AGUA HASTA LA LÍNEA DE LA OLLA DE COCCIÓN	RENDIMIENTO (Taza medidora estándar de 8 oz [227 g])	 TIEMPO DE COCCIÓN APROXIMADO
Blanco, Grano Largo		45	90 Tazas+	65–75 Minutos
Café, Grano Largo		45	90 Tazas+	70–85 Minutos
Sushi, Grano Corto		45	90 Tazas+	55–60 Minutos

### CONSEJOS:

- Los tiempos de cocción y los niveles de agua cambian con otras variedades de arroz.
- El detalle más importante cuando se cocina arroz es la relación de arroz respecto del agua. Tenga a bien consultar las instrucciones del paquete de arroz.
- Para evitar derrames y/o sobrecalentamiento, no supere la línea de llenado máximo 45 cuando se agregan arroz y agua a la olla de cocción.
- Usar **HEAT/SIMMER** cuando cocine harina de avena, sémola de maíz o macarrones.

## Guía de Detección de Problemas

Problema . . .	Solución . . .
La arrocera no se enciende.	• La arrocera no está conectada. Asegúrese que la arrocera esté conectada en una toma eléctrica operando adecuadamente. Presione el botón ON (encendido).
El arroz no está cocido.	• No hay suficiente agua/líquido de cocción. Vea la Tabla de Cocimiento de Arroz para más información. • Coloque la olla de cocción firmemente en la base. <b>NOTA:</b> Asegúrese que el fondo de la olla de cocción no esté doblado o deformado o no conducirá el calor correctamente. Para reemplazar la olla de cocción, llame al número gratuito de atención al cliente listado en la página 11 de esta guía.
El arroz está blando.	• Se agregó mucho líquido a la olla de cocción. Reduzca el líquido.

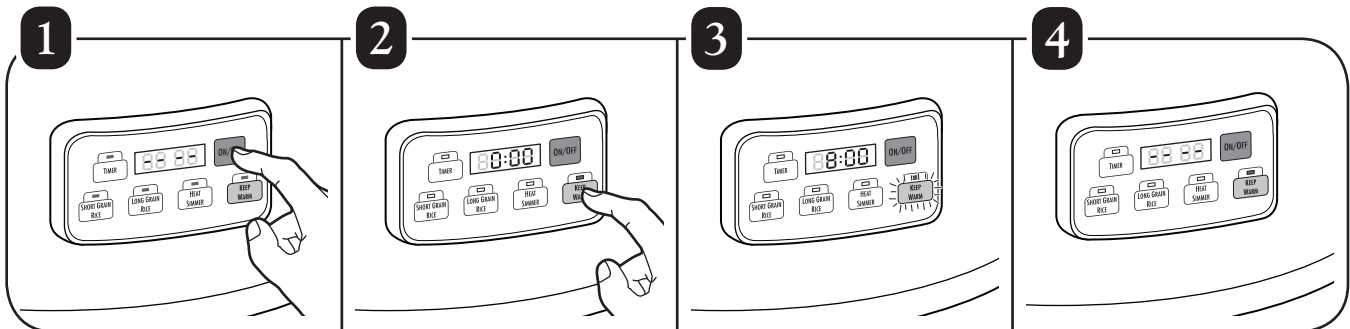
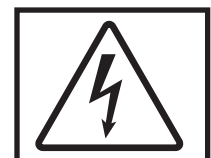
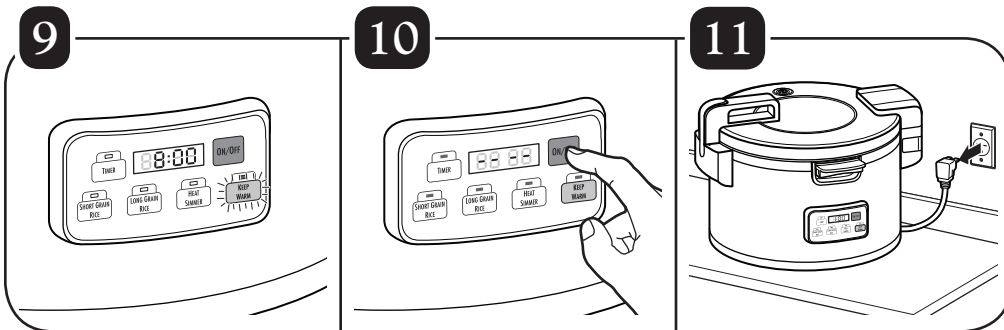
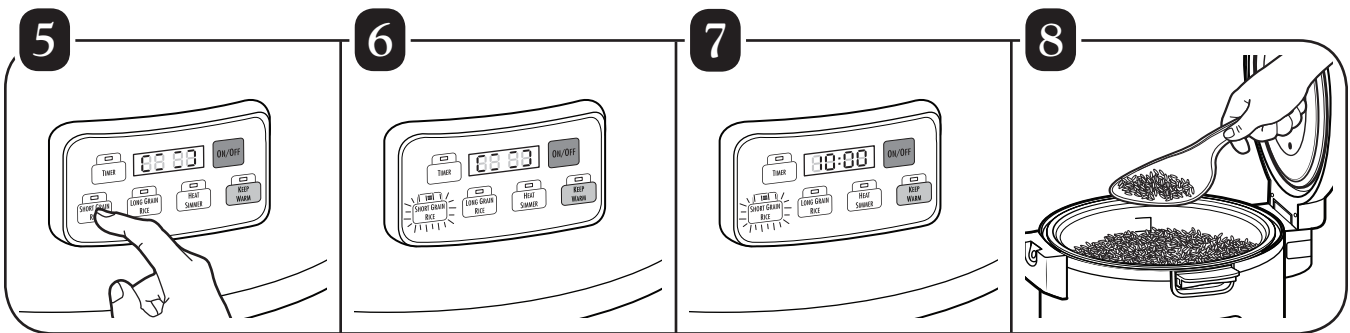
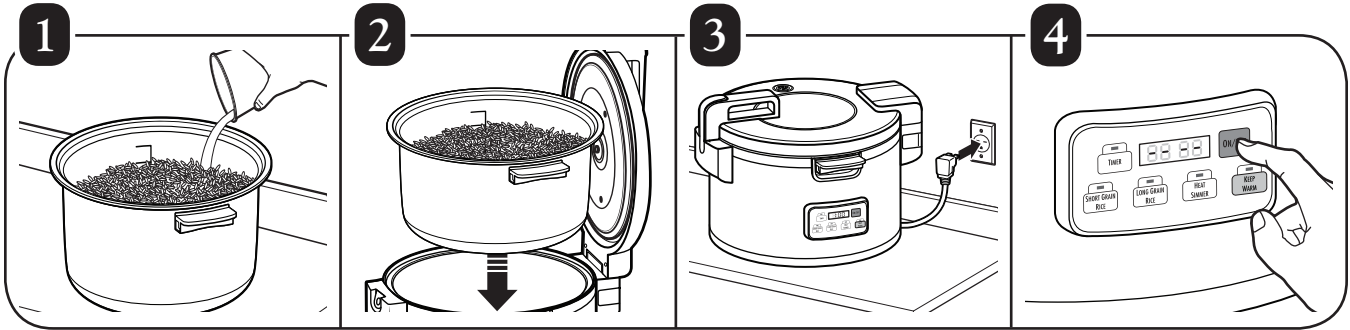
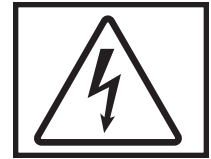

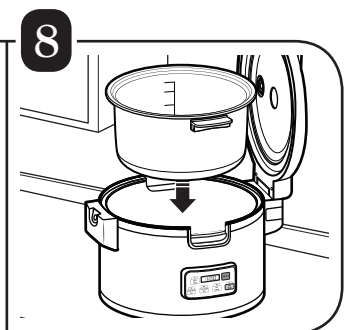
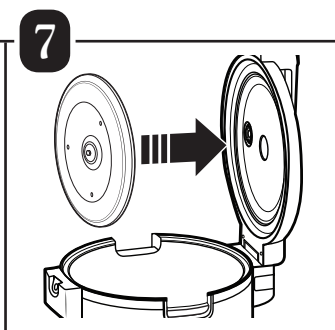
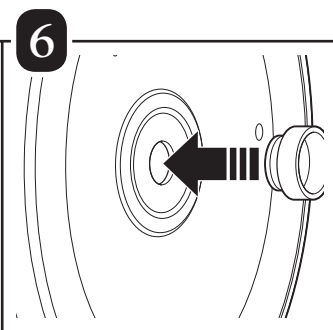
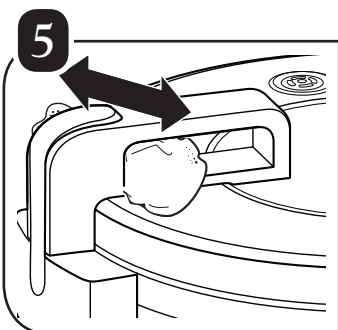
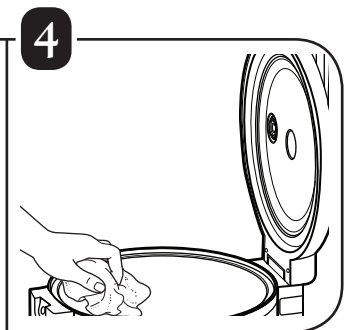
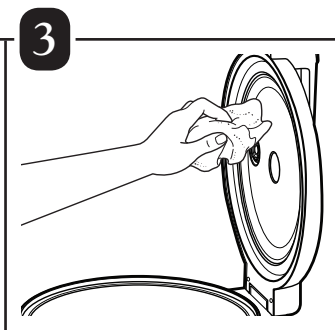
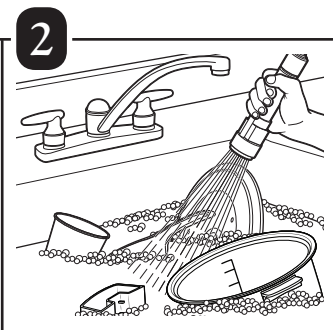
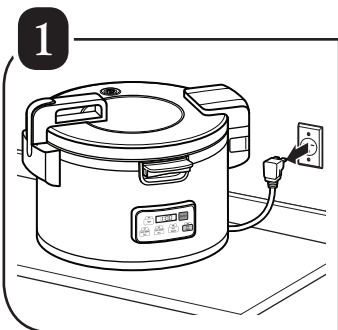
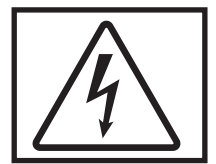
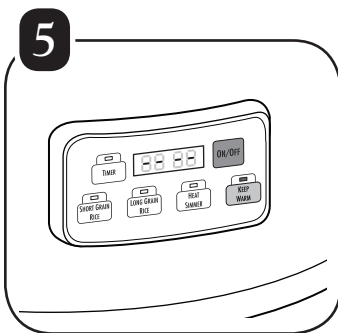
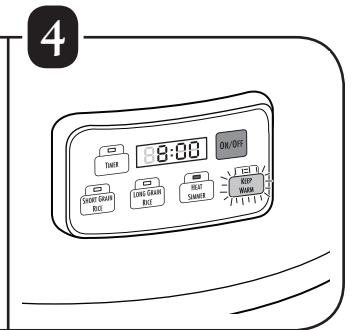
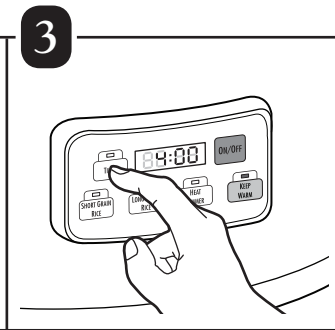
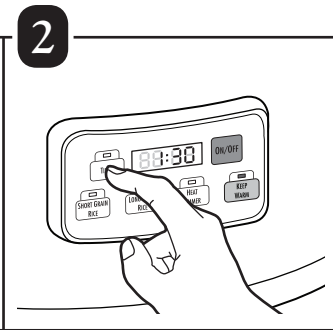
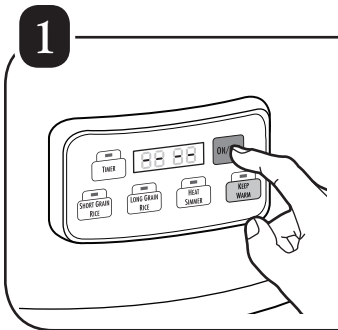
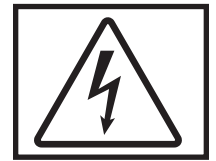
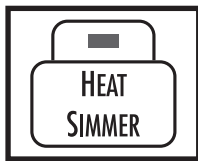
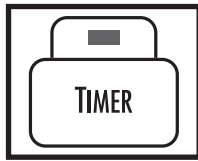

**Modelo:**  
37590

**Tipo:**  
GR06

**Características Eléctricas:**  
240 V~ 60 Hz 2500 W

Los modelos incluidos en el instructivo de Uso y Cuidado pueden ir seguidos o no por un sufijo correspondiente a una o varias letras del alfabeto y sus combinaciones, separadas o no por un espacio, coma, diagonal, o guión. Como ejemplos los sufijos pueden ser: "Y" y/o "MX" y/o "MXY" y/o "Z".



4421 Waterfront Drive  
Glen Allen, VA 23060

[www.hamiltonbeachcommercial.com](http://www.hamiltonbeachcommercial.com)