

OWNER'S MANUAL

Operating and Servicing Instructions

Español - página E1



COMMERCIAL

hoover.com/commercial

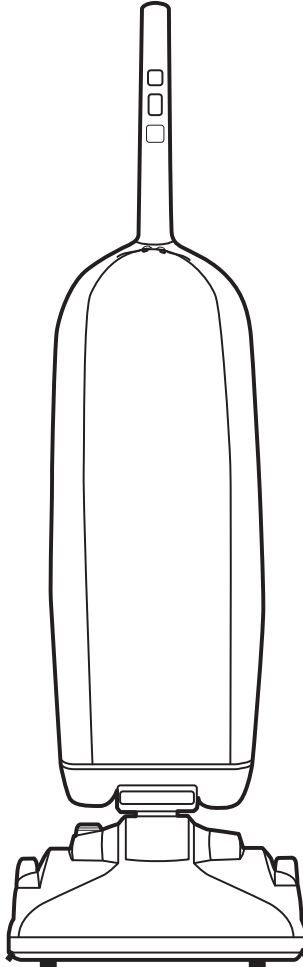

IMPORTANT: READ CAREFULLY BEFORE ASSEMBLY AND USE.

Questions or concerns? For assistance, please call Customer Service at 1-800-944-9200 Mon-Fri 8am-7pm EST. **PLEASE DO NOT RETURN THIS PRODUCT TO THE STORE.**

THIS PRODUCT IS INTENDED FOR COMMERCIAL USE ONLY.

Thank you for choosing a HOOVER® product.

Please enter the complete model and manufacturing code in the spaces provided.

MODEL _____

MFG. CODE _____

Hint: Attach your sales receipt to this owner's manual. Verification of date of purchase may be required for warranty service of your HOOVER® product.

Be sure to register your product online at hoover.com or call 1-800-944-9200 to register by phone.

www.hoover.com
1-800-944-9200
(USA and Canada)

X XXXXX XXXXX X

Techtronic Floor Care Technology Limited
VACUUM CLEANER/ASPIRATEUR/ASPIRADORA
MODEL/MODELE/MODELO XXXXXXXX
MFG. CODE XXXX
120 v. 60Hz, 140 A
SERIES/SERIE/SERIE XXXXXX
HOUSEHOLD TYPE/TIPO MENAJER/TIPO DOMESTICO
Distributed by HOOVER, Inc. Glenwillow OH 44139
Made in China

MANUFACTURING CODE
(Label located on bottom of vacuum)

CONTENTS

Important Safety Instructions.....	3-5
Features	6
How To Assemble.....	7
Carton Contents.....	7
Attach Handle.....	7
Vacuum Controls and Cord Storage.....	7-8
How To Operate	9
Handle Release.....	9
Automatic Height Adjustment	9
Carrying Cleaner	9
Stair Cleaning.....	9
General Maintenance	10
Changing Disposable Bag.....	10
Replacing Brushroll	11
Troubleshooting Guide	12
Service.....	13
Warranty.....	14

If you need assistance:

Visit our website at hoover.com. Follow the authorized dealer locator link to find the Hoover® authorized dealer nearest you or call 1-800-944-9200 for an automated referral of Hoover® authorized dealer locations (U.S. only) or to speak with a customer service representative; Mon- Fri 8am- 7pm EST.

PLEASE DO NOT RETURN THIS PRODUCT TO THE STORE.

IMPORTANT SAFETY INSTRUCTIONS

SAVE THESE INSTRUCTIONS

When using an electrical appliance, basic precautions should always be followed, including the following:

READ ALL INSTRUCTIONS BEFORE USING THIS APPLIANCE.

WARNING: TO REDUCE THE RISK OF FIRE, ELECTRIC SHOCK OR INJURY:

- Fully assemble before operating.
- Operate vacuum only at voltage specified on data label on bottom of cleaner.
- Do not leave appliance when plugged in. Unplug from outlet when not in use and before cleaning or servicing.
- Do not use outdoors or on wet surfaces.
- Do not allow to be used as a toy. Not intended for use by children age 12 and under. Close supervision is necessary when used near children. To avoid injury or damage, keep children away from product, and do not allow children to place fingers or other objects into any openings.
- Use only as described in this manual. Use only manufacturer's recommended attachments and products.
- Do not use with damaged cord or plug. If appliance is not working as it should, has been dropped, damaged, left outdoors, or dropped into water, take it to a service center prior to continuing use.
- Do not pull or carry by cord, use cord as a handle, close a door on cord, or pull cord around sharp edges or corners. Do not place product on cord. Do not run appliance over cord. Keep cord away from heated surfaces.
- Do not unplug by pulling on cord. To unplug, grasp the plug, not the cord.
- Do not handle plug or appliance with wet hands.
- Do not put any object into openings. Do not use with any opening blocked; keep free of dust, lint, hair, and anything that may reduce air flow.
- Keep hair, loose clothing, fingers, and all parts of body away from openings and moving parts. Brushroll continues to rotate when in the upright position.
- Turn off all controls before unplugging.
- Use extra care when cleaning on stairs. To avoid personal injury or damage, and to prevent the cleaner from falling, always place cleaner at bottom of stairs on floor. Do not place cleaner on stairs or furniture, as it may result in injury or damage.
- Do not use to pick up flammable or combustible liquids, such as gasoline, or fine wood sandings, or use in areas where they may be present.
- Connect to a properly grounded outlet only. See Grounding Instructions.
- Do not pick up anything that is burning or smoking, such as cigarettes, matches, or hot ashes.
- Do not use without Dust bag and Filters in place.
- **WARNING:** This product contains chemicals known to the State of California to cause cancer, birth defects or reproductive harm.

- Make sure your extension cord is in good condition and is the correct size for your appliance. Table (A) shows the correct size to use depending on cord length and nameplate ampere rating. If in doubt, use the next heavier gauge. The smaller the gauge number, the heavier the cord. An undersized extension cord will cause a drop in line voltage resulting in loss of power and overheating.
- Use only three-wire outdoor SJ or SJT-type cords that have three-prong grounding plugs and grounding receptacles that accept the appliance's plug.
- To reduce the risk or personal injury due to a loose connection between the appliance's plug and the extension cord, firmly and fully attach the appliance plug to the extension cord. Periodically check the connection while operating to ensure it is fully attached. Do not use an extension cord that provides a loose connection. A loose connection may result in overheating, fire and increase the risk of burning.
- Maintain Appliance With Care- Inspect extension cords periodically and replace if damaged.

CAUTION: TO REDUCE THE RISK OF DAMAGE:

- Avoid picking up hard, sharp objects with this product, as they may cause damage.
- Store in a dry place. Do not expose machine to freezing temperatures.
- Brushroll continues to turn while product is turned on and handle is in upright position. To avoid damage to carpet, rugs, furniture and flooring, avoid tipping cleaner or setting it on furniture, fringed area rugs, or carpeted stairs during tool use.
- Do not use sharp objects to clean out hose as they can cause damage.

GROUNDING INSTRUCTIONS

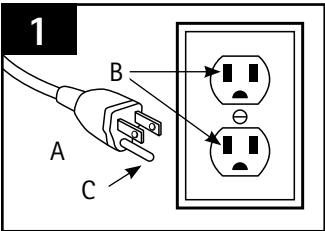

This appliance must be grounded.

If it should malfunction or breakdown, grounding provides a path of least resistance for electrical current to reduce the risk of electric shock. This appliance is equipped with a cord having an equipment-grounding conductor (C) and grounding plug (A).

The plug must be plugged into an appropriate outlet (B) that is properly installed and grounded in accordance with all local codes and ordinances.

GROUNDING INSTRUCTIONS (CONT'D)

DANGER - Improper connection of the equipment-grounding conductor can result in the risk of electric shock. Check with a qualified electrician or service person if you are in doubt as to whether the outlet is properly grounded. Do not modify the plug provided with the appliance - if it will not fit the outlet, have a proper outlet installed by a qualified electrician.

This appliance is for use on a nominal 120 volt circuit and has a grounding plug that looks like the plug in sketch (1)- see page 4

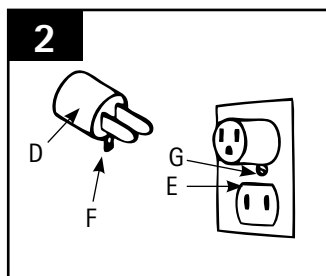

A temporary adapter (D) may be used to connect this plug to a 2-pole receptacle (E) if a properly grounded outlet is not available.

The temporary adapter should be used only until a properly grounded outlet (B) can be installed by a qualified electrician.

The green colored rigid ear, lug, or the like (F) extending from the adapter must be connected to a permanent ground (G) such as a properly grounded outlet box cover.

Whenever the adapter is used, it must be held in place by a metal screw.

Note: In Canada, the use of a temporary adapter is not permitted by the Canadian Electrical Code.

EXTENSION CORD GUIDELINE

- Do not use appliance with damaged cords or plugs. When servicing, refer to a qualified electrician or service person only. Use only identical replacement parts.
- Make sure your extension cord is in good condition and is the correct size for your appliance. Table (A) shows the correct size to use depending on cord length and nameplate ampere rating. If in doubt, use the next heavier gauge. The smaller the gauge number, the heavier the cord. An undersized extension cord will cause a drop in line voltage resulting in loss of power and overheating.

• TABLE A •

MINIMUM GAUGE EXTENSION CORDS

Unit's Ampere Rating		Volts	Total Length of cord in feet			
		120 V	25	50	100	150
more than	not more than		AWG			
0	6		18	16	16	14
6	10		18	16	14	12
10	12		16	16	14	12

1. FEATURES

- 1 Handle
- 2 On-Off Button
- 3 Hi-Lo Button
- 4 Check Bag Indicator
- 5 Upper/Lower Cord Hooks
- 6 Carrying Handle
- 7 Bag Door
- 8 Stair Cleaning Handle
- 9 Handle Release Pedal
- 10 Furniture Guard
- 11 Edge Groomers

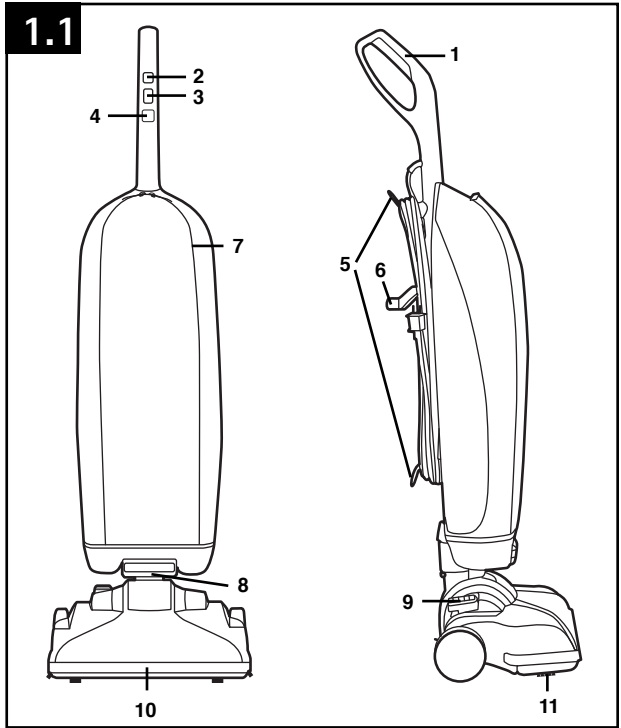

2. HOW TO ASSEMBLE

CARTON CONTENTS

Remove all parts from carton and identify each item shown. Make sure all parts are located before disposing of packing.

- A Handle
- B Cleaner body
- C Bagged screw (Attached to upper cord wrap)

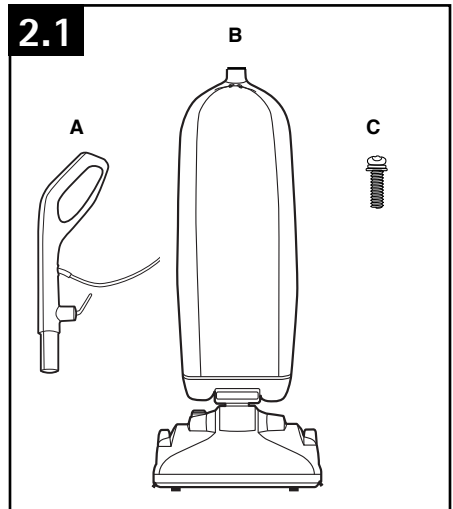

ATTACH HANDLE

TOOL REQUIRED: PHILLIPS OR FLATHEAD SCREWDRIVER

- 2.2 Push handle into opening at top of cleaner.
- 2.3 Using a screwdriver, tighten screw securely.

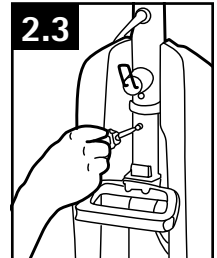
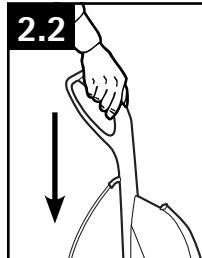

3. VACUUM CONTROLS & CORD STORAGE

Vacuum Controls

- 1. **Power Button**
Push to turn cleaner on and off.
- 2. **Power HI/LO**
HI - High traffic areas
LO - HUSH MODE, For quiet daytime cleaning, throws/ delicate rugs and hard floor surfaces.
- 3. **Check Bag Indicator**
Light will illuminate red when bag is full or if system is clogged.

Cord Storage

- 4. **Cord Hooks**
Wrap cord on cord hooks for convenient storage.
- 5. **Upper Cord Release**
Twist upper cord hook for quick cord release.

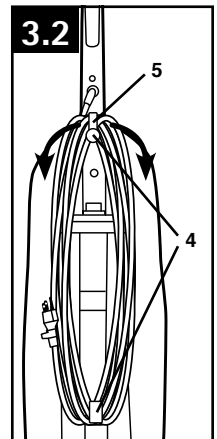
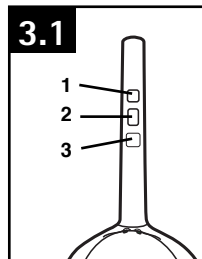

POWER CORD ASSEMBLY

3.3 This cleaner is equipped with a Quick-Change power cord (A). To connect the extension cord to the Quick-Change power cord, plug the socket end of extension cord into the 3-prong end of the Quick-Change cord.

When completed, plug extension cord into properly grounded outlet to operate. If extension cord is damaged during use, simply replace with new extension cord (see Extension Cord Guideline on page 5).

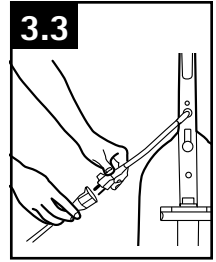

4. HOW TO OPERATE

Handle Release

4.1 Step on handle release pedal to lower handle.

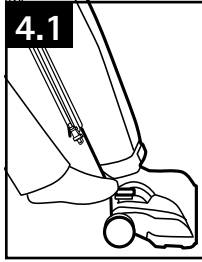

Automatic Height Adjustment

4.2 The nozzle automatically adjusts to various carpet heights and hard floor surfaces.

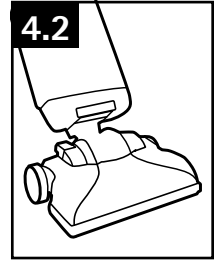

Carrying Cleaner

4.3 The cleaner can be moved by using the carrying handle.

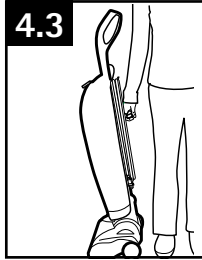

Stair Cleaning

4.4 With handle in lowered position, grasp cleaner by upper handle and stair cleaning handle.

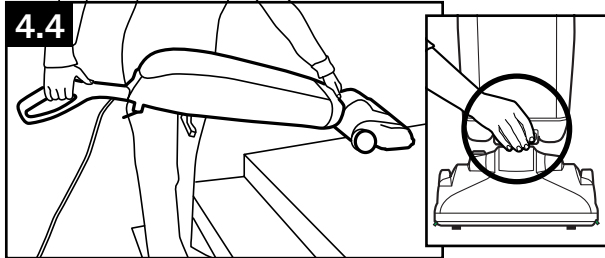

4.5 While grasping handles, move cleaner back and forth to clean stairs.

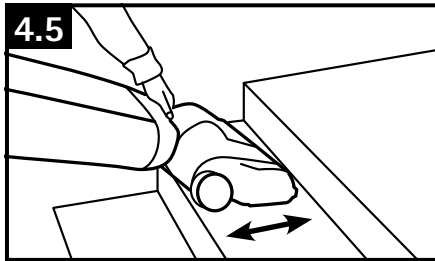

5. GENERAL MAINTENANCE

CHANGING DISPOSABLE BAG

DISCONNECT CLEANER FROM ELECTRICAL OUTLET.

When To Replace

Check disposable bag from time to time or when "Check Bag" indicator light comes on. Change the disposable bag when it becomes full. If too much dirt accumulates, your cleaner will not operate effectively.

NOTE: All new carpet has loose fibers which can fill the bag quickly while vacuuming. This type of debris does not activate the "Check Bag" indicator. If you are using the cleaner on new carpet, be sure to change the disposable bag often, even if the "Check Bag" indicator does not show red.

CAUTION: Very fine materials, such as face powder and cornstarch may seal the disposable bag and may cause it to burst even though it is only partially full of dirt. When cleaner is used to remove material of this nature, change disposable bag often.

CHANGING DISPOSABLE BAG

- 5.1 Pull down top of bag.
- 5.2 Slide Red locking tab to the left.
- 5.3 Remove bag.

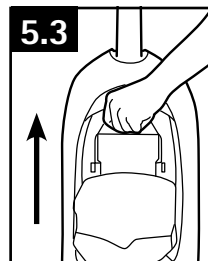
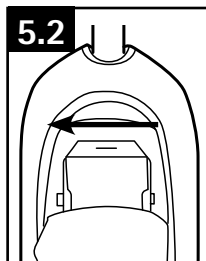
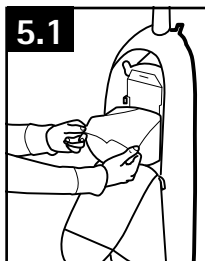

REPLACING DISPOSABLE BAG

- 5.4 Insert bag and slide behind tabs.
- 5.5 Slide Red locking tab to right to seal bag to unit.

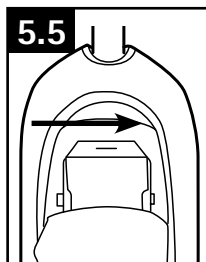
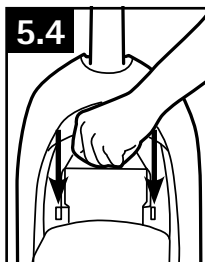

What To Buy

To assure cleaning effectiveness, use only **Hoover® Type Q Bags**.

It is important that you use only genuine HOOVER® bags to assure your cleaner operates at peak performance. To order bags please visit hoover.com. HOOVER® bags can be identified by the trademark-



5. GENERAL MAINTENANCE

REPLACING BRUSHROLL

When To Replace

WARNING - Risk of personal injury - brushroll may suddenly restart - unplug before cleaning or servicing. When brushroll brushes are worn, it should be replaced.

To check condition of brushes, move the edge of a card across bottom plate while turning brushroll (Fig. 5.6). To maintain cleaning effectiveness, replace brushroll if brushes do not touch card.

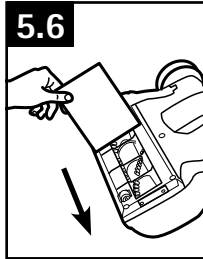

HOW TO REMOVE BRUSHROLL

- 5.7 Turn cleaner over and remove 5 screws as indicated by arrows.
- 5.8 Remove bottom plate.
- 5.9 Remove brushroll.

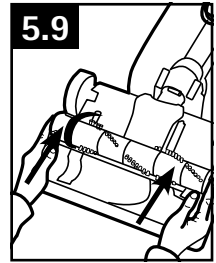
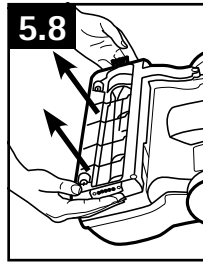
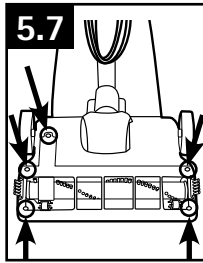

HOW TO REPLACE BRUSHROLL

- 5.10 Align new brushroll and belt.
- 5.11 Replace brushroll.
- 5.12 Replace bottom plate and screws.

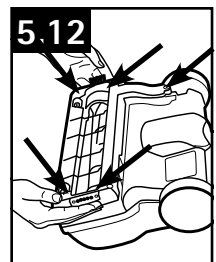
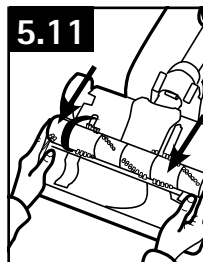
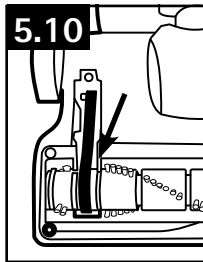

What to Buy

To assure cleaning effectiveness, use only **Hoover® Brushroll part #301428009**.

It is important that you use only genuine HOOVER® parts to assure your cleaner operates at peak performance. To order bags please visit hoover.com. HOOVER® bags can be identified by the trademark-



6. TROUBLESHOOTING

WARNING: TO REDUCE RISK OF PERSONAL INJURY - UNPLUG CLEANER BEFORE SERVICING

PROBLEM	POSSIBLE REASON	POSSIBLE SOLUTION
Cleaner won't run	1. Power cord not firmly plugged into outlet.	1. Plug unit firmly into wall outlet.
	2. Blown fuse or tripped breaker.	2. Check fuse or breaker in home. Replace fuse/reset breaker.
	3. Stall protection has tripped. (power light is flashing)	3. Unplug unit. Remove debris from brushroll.
	4. Thermal protector activated. (power light is flashing)	4. Turn the cleaner off and disconnect it from the electrical outlet. Then allow cleaner to cool for 30 minutes. If the thermal protector continues to activate see Needs Service solution #5.
	5. Needs service.	5. Take to service center. To find nearest location, visit our website at www.hoover.com or call 1-800-944-9200. Monday through Friday 8am - 7pm EST
Dust escaping from cleaner	1. Disposable bag is full. ("Check Bag" indicator illuminated red)	1. Replace disposable bag - Pg. 10.
	2. Disposable bag not installed correctly.	2. Review disposable bag removal and replacement - Pg. 10.
Cleaner won't pick up or low suction	1. Disposable bag not installed correctly.	1. Review disposable bag removal and replacement - Pg. 10.
	2. Disposable bag is full. (check bag indicator illuminated red)	2. Replace disposable bag - Pg. 10.
	3. Brushroll is worn out.	3. Replace brushroll - Pg. 11.
	4. Poly V-belt is worn.	4. Replace belt - Pg. 11.

ANY OTHER SERVICING SHOULD BE DONE BY AN AUTHORIZED SERVICE REPRESENTATIVE.

In the event that further assistance is required, see your Yellow Pages for an authorized HOOVER® Dealer or visit our website at www.hoover.com. Costs of any transportation to and from any place of repair are to be paid by the owner. The service parts used in this unit are easily replaced and readily available from an authorized HOOVER® Dealer or retailer. Always identify your cleaner by the model number and manufacturing code when requesting information or ordering replacement parts. (The model number appears on the bottom of the cleaner.)

7. SERVICE

To obtain approved Hoover® service and genuine Hoover® parts, locate the nearest Authorized Hoover® Warranty Service Dealer (Depot) by:

- Checking the Yellow Pages under “Vacuum Cleaners” or “Household”.
- Visit our website at hoover.com (U.S. Customers) or hoover.ca (Canadian customers). Follow the service center link to find the service outlet nearest you.
- For an automated referral of authorized service outlet locations call 1-800-944-9200.

Do not send your vacuum to Hoover®, Inc., Company in Glenwillow for service. This will only result in delay. If you need further assistance:

To speak with a customer service representative call 1-800-944-9200; Mon-Fri 8am-7pm EST.

In Canada, contact Hoover® Canada, Toronto: 755 Progress Ave., Scarborough, ON M1H 2W7 OR Hoover® Canada, Edmonton: 18129-111 Ave., Edmonton, AB T5W 2P2, Phone: 1-800-944-9200, Mon-Fri 8am-7pm EST.

Always identify your vacuum by the complete model number when requesting information or ordering parts. (The model number appears on the bottom of the vacuum.)

PLEASE DO NOT RETURN THIS PRODUCT TO THE STORE.

8. WARRANTY

LIMITED ONE YEAR COMMERCIAL PRODUCT WARRANTY

WHAT THIS WARRANTY COVERS

When used and maintained in normal Commercial use and in accordance with the Owner's Manual, your HOOVER® product is warranted against original defects in material and workmanship for a full one year from date of purchase (the "Warranty Period"). During the Warranty Period, as described in this Warranty, Hoover will provide labor and parts, at no cost to you, to correct any such defect in products purchased in the United States, U.S. Military Exchanges and Canada.

HOW TO MAKE A WARRANTY CLAIM

If this product is not as warranted, take or send the product to a Hoover Authorized Warranty Service Dealer along with proof of purchase. For an automated referral to authorized service outlets, phone: 1-800-944-9200 OR visit Hoover® online at www.hoover.com (U.S. Customers) or www.hoover.ca (Canadian Customers). For additional assistance or information concerning this Warranty or the availability of warranty service outlets, phone 1-800-944-9200, Mon-Fri 8am-7pm EST. In Canada, call 1-800-263-6376, Mon-Fri 8am-7pm EST.

WHAT THIS WARRANTY DOES NOT COVER

Certain parts for your Hoover Commercial product require replacement in the ordinary course of use due to normal wear. These items include belts, agitator roll sleeves, agitator bearings, brushes, bags, filters and bulbs. These parts are not covered by this Warranty.

This Warranty also does not cover: improper maintenance of the product, damage due to misuse, acts of God, nature, vandalism or other acts beyond the control of Hoover, owner's acts or omissions, use outside the country in which the product was initially purchased, resale of the product by the original owner, defects or damages

caused by repair or alteration by anyone other than an Authorized Hoover Warranty Service Dealer. Hoover, Inc. reserves the right to inspect any alleged defective product and make final decisions on any warranty claim.

This warranty does not cover pick up, delivery, transportation or house calls. However, if you mail your product to a Hoover Authorized Warranty Service Dealer for warranty service, cost of shipping will be paid one way.

OTHER IMPORTANT TERMS

This Warranty is not transferable and may not be assigned. This Warranty shall be governed and construed under the laws of the state of Ohio. The Warranty Period will not be extended by any replacement or repair performed under this Warranty.

THIS WARRANTY IS THE EXCLUSIVE WARRANTY AND REMEDY PROVIDED BY HOOVER. ALL OTHER WARRANTIES, EXPRESSED OR IMPLIED, INCLUDING WARRANTIES OF MERCHANTABILITY OR FITNESS FOR PARTICULAR PURPOSE, ARE DISCLAIMED. IN NO EVENT WILL HOOVER BE LIABLE FOR ANY SPECIAL, INDIRECT, INCIDENTAL OR CONSEQUENTIAL DAMAGES OF ANY KIND OR NATURE TO OWNER OR ANY PARTY CLAIMING THROUGH OWNER, WHETHER BASED IN CONTRACT, NEGLIGENCE, TORT OR STRICT PRODUCTS LIABILITY OR ARISING FROM ANY CAUSE WHATSOEVER. Some states do not allow the exclusion of consequential damages, so the above exclusion may not apply to you. This warranty gives you specific rights; you may also have others that vary from state to state.

MANUAL DEL PROPIETARIO

Instrucciones de Funcionamiento y Servicio



COMMERCIAL

hoover.com/commercial

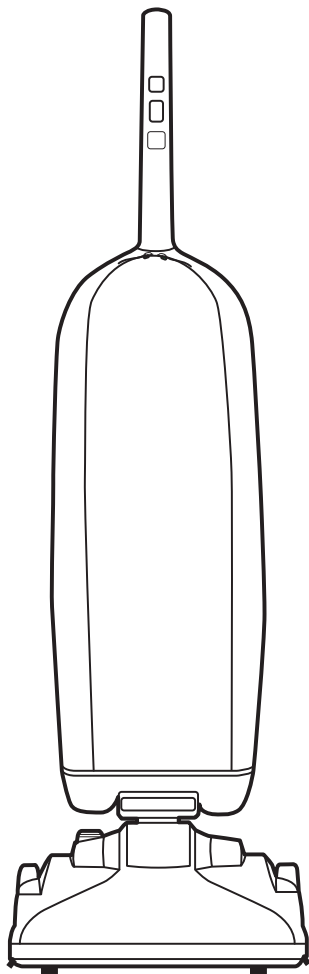

IMPORTANTE: LEA ATENTAMENTE ANTES DE ENSAMBLAR Y USAR.

¿Tiene alguna pregunta o inquietud? Para obtener asistencia, llame al Servicio de atención al cliente al 18009449200, de lunes a viernes, de 8 a.m. a 7 p.m., hora del ESTE, antes de devolver este producto a la tienda.

**ESTE PRODUCTO ESTÁ DISEÑADO SÓLO
PARA USO COMERCIAL.**

6. GARANTÍA

GARANTÍA LIMITADA DE UN AÑO DEL PRODUCTO COMERCIAL

QUÉ CUBRE ESTA GARANTÍA

Siempre que el uso y el mantenimiento de su producto HOOVER® se realicen en condiciones de uso comercial normales y según el Manual del propietario, el producto estará garantizado contra defectos originales en el material y la fabricación durante un año completo desde la fecha de compra (el "Período de Garantía"). Durante el Período de Garantía, Hoover le proporcionará gratuitamente la mano de obra y las piezas necesarias para corregir cualquier defecto en los productos comprados en los Estados Unidos, en una tienda situada en una base militar de los EE. UU. o en Canadá.

CÓMO HACER UN RECLAMO EN VIRTUD DE LA GARANTÍA

Si este producto no se ajusta a las condiciones garantizadas, lleve o envíe el producto a un Concesionario autorizado de servicio de garantía de Hoover junto con el comprobante de compra. Para que le informen de manera automática acerca de la ubicación de los centros autorizados de servicio, llame al: 1-800-944-9200 o visite Hoover® en Internet, en www.hoover.com (clientes estadounidenses) o www.hoover.ca (clientes canadienses). Si necesita asistencia adicional o información sobre esta Garantía o sobre la disponibilidad de los centros de servicio de garantía, llame al 1-800-944-9200, de lunes a viernes, de 8 a.m. a 7 p.m., hora del Este. En Canadá, llame al 1-800-263-6376, de lunes a viernes, de 8 a.m. a 7 p.m., hora del Este.

QUÉ NO CUBRE ESTA GARANTÍA

Ciertas piezas de su producto comercial Hoover deben reemplazarse durante el uso habitual debido al desgaste normal. Estos artículos incluyen correas, manguitos del rodillo agitador, cojinetes del agitador, cepillos, bolsas, filtros y bombillas. Esta Garantía no cubre estas piezas.

Esta Garantía tampoco cubre: el mantenimiento inadecuado del producto, los daños provocados por el uso indebido, casos fortuitos, hechos de la naturaleza, vandalismo u otros actos que excedan del control de Hoover, acciones u omisiones del propietario, uso fuera del país en que el producto fue comprado inicialmente, reventa del producto por parte del propietario original, defec-

tos o daños producidos por la reparación o alteración de cualquier persona que no sea un Concesionario autorizado de servicio de garantía de Hoover. Hoover, Inc. se reserva el derecho de inspeccionar cualquier producto que se supone es defectuoso y de tomar las decisiones finales sobre cualquier reclamo en virtud de la garantía. Esta garantía no cubre el retiro del producto, la entrega, el transporte ni las visitas a domicilio. Sin embargo, si envía su producto a un Concesionario autorizado de servicio de garantía de Hoover para obtener un servicio bajo garantía, se pagará el costo del envío de ida o del envío de vuelta únicamente.

OTROS TÉRMINOS IMPORTANTES

Esta Garantía no es transferible ni puede cederse. Esta Garantía se registrará e interpretará de conformidad con las leyes del estado de Ohio. El Período de Garantía no se prorrogará en función de ningún reemplazo o reparación realizados en virtud de esta Garantía.

ESTA GARANTÍA ES LA ÚNICA GARANTÍA Y EL ÚNICO RECURSO QUE HOOVER PROPORCIONA. TODAS LAS DEMÁS GARANTÍAS, EXPRESAS O IMPLÍCITAS, INCLUIDAS LAS GARANTÍAS DE COMERCIABILIDAD O APTITUD PARA UN FIN PARTICULAR, QUEDAN EXCLUIDAS. HOOVER NO SERÁ RESPONSABLE EN NINGÚN CASO POR NINGÚN DAÑO ESPECIAL, INDIRECTO, INCIDENTAL O MEDIATO DE NINGÚN TIPO O NATURALEZA CON RESPECTO AL PROPIETARIO O A CUALQUIER PARTE QUE REALICE UN RECLAMO A TRAVÉS DEL PROPIETARIO, YA SEA QUE SE BASE EN RESPONSABILIDAD CONTRACTUAL, NEGLIGENCIA, RESPONSABILIDAD EXTRA CONTRACTUAL O RESPONSABILIDAD CIVIL OBJETIVA POR LOS PRODUCTOS, O EMERGENTE DE CUALQUIER OTRA CAUSA. Algunos estados no permiten la exclusión de los daños mediatos, por lo cual es posible que la exclusión mencionada no se aplique en su caso. Esta garantía le otorga derechos específicos; es posible que además tenga otros derechos que varían de un estado a otro.

7. SERVICIO

Para obtener un servicio aprobado de Hoover® y piezas genuinas de Hoover®, encuentre el Concesionario autorizado de servicio de garantía de Hoover® (depositario) más cercano:

- Consultando las Páginas amarillas en la sección “Aspiradoras – uso” doméstico.
- Visite nuestro sitio web en hoover.com (clientes estadounidenses) o hoover.ca (clientes can. . . adienses). Siga el enlace del centro de servicio para encontrar el centro de servicio más cercano.
- Para que le informen de manera automática la ubicación de los centros autorizados de servicio, llame al 1-800-944-9200. No envíe su aspiradora a Hoover®, Inc., Company en Glenwillow para realizar el servicio. Esto sólo provocará demoras.

Si necesita recibir más ayuda:

Para hablar con un representante de atención al cliente, llame al 1-800-944-9200; de lunes a viernes, de 8 a.m. a 7 p.m., hora del Este.

En Canadá, comuníquese con Hoover® Canada, Toronto: 755 Progress Ave., Scarborough, ON M1H 2W7 O Hoover® Canada, Edmonton: 18129-111 Ave., Edmonton, AB T5W 2P2, Teléfono: 1-800-944-9200, de lunes a viernes, de 8 a.m. a 7 p.m., hora del Este.

Siempre identifique su aspiradora por el número de modelo completo al solicitar información o realizar pedidos de piezas. (Modelo se encuentra en la parte inferior de la aspiradora).

NO DEVUELVA ESTE PRODUCTO A LA TIENDA.

Gracias por haber elegido un producto HOOVER®.

Anote los números completos de modelo y serie en los espacios provistos.

MODELO: _____

NÚMERO DE SERIE: _____

Consejo: Adjunte su recibo de compra a este Manual del propietario. Para obtener el servicio de garantía de su producto HOOVER® puede requerirse la verificación de la fecha de compra.



www.hoover.com
1-800-944-9200
(USA and Canada)



SAMPLE



X XXXXX XXXXX X
Technonic Floor Care Technology Limited
VACUUM CLEANER/ ASPIRATEUR/ASPIRADORA
MODEL/MODELE/MODELO XXXXXXX
MFG. CODE XXXX
120 v. 60Hz. 12.0 A
SERIES/SERIE/SERIE XXXXX
HOUSEHOLD TYPE/TIPO MENAJERO/TIPO DOMESTICO
Distributed by HOOVER, Inc. Glenview/Ill OH 44139
Made in China

NÚMERO DE SERIE
(Numero de serie se encuentra en la parte inferior de la aspiradora)

ÍNDICE

Instrucciones de seguridad importantes	3-5
Características	6
Ensamblaje.....	6
Contenido de la caja.....	6
Colocación del mango	6
Controles de la aspiradora & Cómo guardar el cordón.....	7-8
Funcionamiento	9
Liberación del mango	9
Ajuste automático de la altura.....	9
Transporte de la aspiradora	9
Limpieza de escaleras	9
Mantenimiento general	10
Cambio de la bolsa	10
Reemplazo del rodillo de cepillos	11
Guía de solución de problemas	12
Servicio	13
Garantía.....	14

Si necesita ayuda:

Visite nuestro sitio web en www.hoover.com. Haga clic en el enlace que permite localizar los vendedores autorizados hoover para encontrar el vendedor más cercano, o marque el 1-800-944-9200 para escuchar un mensaje indicando la dirección de los vendedores autorizados Hoover® (sólo en ee. Uu.) O para hablar con un representante de atención al cliente (de 8 am a 7 pm, hora estándar del este, de lunes a viernes).

POR FAVOR, NO DEVUELVA ESTE PRODUCTO A LA TIENDA.

¡SALVAGUARDIAS IMPORTANTES! ¡GUARDE ESTAS INSTRUCCIONES!

Al usar un aparato eléctrico, observe siempre las precauciones básicas, incluyendo las siguientes:

LEA TODAS LAS INSTRUCCIONES ANTES DE USAR ESTE APARATO

ADVERTENCIA: PARA REDUCIR EL RIESGO DE INCENDIOS, CHOQUES ELÉCTRICOS O LESIONES:

- Ensamble completamente el producto antes de hacerlo funcionar.
- Haga funcionar la aspiradora solamente con el voltaje especificado en la placa de datos, que se encuentra en la parte inferior de la aspiradora.
- Haga funcionar la aspiradora solamente con el voltaje especificado en la placa de datos, que se encuentra en la parte posterior de la aspiradora.
- No use este aparato en lugares al aire libre ni en superficies húmedas.
- No permita que el aparato se use como un juguete. No está diseñado para que lo usen niños de 12 años o menos. Se requiere una supervisión estricta cuando este aparato se usa cerca de los niños. Para evitar lesiones o daños, mantenga a los niños lejos del producto y no permita que coloquen los dedos ni otros objetos dentro de las aberturas.
- Use el producto sólo como se describe en este manual. Use sólo los accesorios y productos recomendados por el fabricante.
- No use este aparato con un cordón o enchufe dañados. Si el aparato no está funcionando adecuadamente, se dejó caer, se dañó, se dejó a la intemperie o se dejó caer dentro del agua, llévelo a un Centro de servicio antes de continuar usándolo.
- No tire del cordón ni traslade el aparato jalando del cordón, ni tampoco lo use como manija; no cierre la puerta cuando el cordón está atravesado ni tire de este alrededor de bordes o esquinas filosos. No coloque el producto sobre el cordón. No haga funcionar el aparato encima del cordón. Mantenga el cordón lejos de superficies calientes.
- No lo desenchufe tirando del cordón. Para desenchufarlo, sujete el enchufe, no el cordón.
- Nunca manipule el enchufe ni el aparato con las manos húmedas.
- No coloque ningún objeto en las aberturas. No use este aparato con ninguna abertura obstruida; manténgalo libre de suciedad, pelusa, cabello y cualquier objeto que pueda reducir el flujo de aire.
- Mantenga el cabello, la ropa holgada, los dedos y todas las partes del cuerpo fuera de las aberturas y otras piezas en movimiento.
- Apague todos los controles antes de desenchufarlo.
- Tenga especial cuidado al limpiar escaleras. Para evitar lesiones personales o daños, y evitar que la aspiradora se caiga, siempre colóquela al pie de la escalera, en el suelo. No coloque la aspiradora sobre escaleras ni muebles, ya que puede ocasionar lesiones o daños.
- No use este aparato para aspirar líquidos inflamables o combustibles, como gasolina, o restos de madera lijada, ni lo use en áreas donde dichos materiales pudieran estar presentes.

6. GUÍA DE SOLUCIÓN DE PROBLEMAS

ADVERTENCIA: PARA REDUCIR EL RIESGO DE LESIONES PERSONALES, DESCONECTE ANTES DE DAR SERVICIO

PROBLEMA	POSIBLES CAUSAS	SOLUCIONES POSIBLES
La aspiradora no funciona	1. El cordón de alimentación no está bien enchufado en la toma de corriente.	1. Enchufe bien la unidad en una toma de corriente de pared.
	2. Fusible quemado o se disparó el disyuntor.	2. Verifique el fusible o el disyuntor de su hogar. Reemplace el fusible/reajuste el disyuntor.
	3. Se disparó la protección de atascamiento. (La luz de encendido titila).	3. Desenchufe la unidad. Retire los residuos del rodillo de cepillos.
	4. Protector térmico activado. (La luz de encendido titila).	4. Apague la aspiradora y desconéctela de la toma de corriente eléctrica. Luego, deje que se enfríe durante 30 minutos. Si el protector térmico sigue activándose, vea la solución núm. 5 de la sección Necesita mantenimiento.
	5. Necesita mantenimiento.	5. Lleve la aspiradora a un centro de servicio. Para encontrar el centro más cercano, visite nuestro sitio Web en www.hoover.com o llame al 1-877-697-5866. De lunes a viernes de 8 a.m. a 7 p.m., hora del Este
Sale polvo de la aspiradora	1. Bolsa de filtro llena. (El indicador de verificación de la bolsa se iluminó en rojo).	1. Reemplace la bolsa de filtro - Pág. 10.
	2. La bolsa de filtro no está instalada correctamente.	2. Revise la sección sobre retiro y reemplazo de la bolsa de filtro - Pág.10.
La aspiradora no aspira o presenta baja succión	1. La bolsa de filtro no está instalada correctamente.	1. Revise la sección sobre retiro y reemplazo de la bolsa de filtro - Pág. 10.
	2. Bolsa de filtro llena. (El indicador de verificación de la bolsa se iluminó en rojo).	2. Reemplace la bolsa de filtro - Pág. 10
	3. Rodillo de cepillos desgastado.	3. Reemplace el rodillo de cepillos - Pág. 11.
	4. Correa en V de polímeros desgastada.	4. Reemplace la banda.-Pág. 11

CUALQUIER OTRO MANTENIMIENTO DEBE SER REALIZADO POR UN REPRESENTANTE DE MANTENIMIENTO AUTORIZADO.

En caso de necesitar más ayuda, busque a un Concesionario autorizado de HOOVER® en las Páginas amarillas o visite nuestro sitio Web en www.hoover.com. Los costos de transporte desde y hacia el lugar de reparación estarán a cargo del propietario. Las piezas para mantenimiento utilizadas en esta unidad son fácilmente reemplazables y pueden obtenerse rápidamente a través de un concesionario o minorista autorizado de HOOVER®. Cuando solicite información o pida piezas de recambio, siempre identifique su aspiradora por el número de modelo y el código de fabricación. (El número de modelo se encuentra en la parte inferior de la aspiradora).

5. MANTENIMIENTO GENERAL

REEMPLAZO DEL RODILLO DE CEPILLOS

Cuándo reemplazarlo

ADVERTENCIA - Riesgo de lesiones personales - Es posible que el rodillo de cepillos se vuelva a encender en forma repentina - Desenchufe el aparato antes de limpiarlo o realizarle el mantenimiento. Cuando los cepillos del rodillo de cepillos están desgastados, debe reemplazarse el rodillo de cepillos.

Para verificar el estado de los cepillos, pase el extremo de una tarjeta por la placa inferior mientras gira el rodillo de cepillos (Fig. 5.6). Para mantener una limpieza eficaz, reemplace el rodillo de cepillos si los cepillos no tocan la tarjeta.

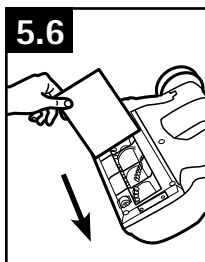

CÓMO RETIRAR EL RODILLO DE CEPILLOS

5.7 Voltee la aspiradora y retire los 5 tornillos que se indican con las flechas.

5.8 Retire la placa inferior.

5.9 Retire el rodillo de cepillos.

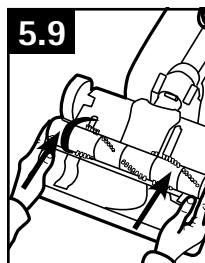
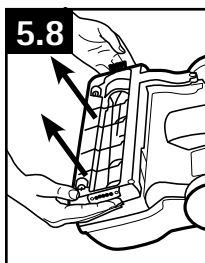
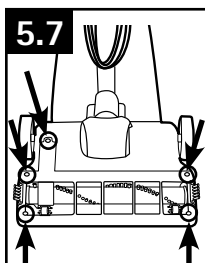

CÓMO VOLVER A COLOCAR EL RODILLO DE CEPILLOS

5.10 Alinee el rodillo de cepillos nuevo y la correa.

5.11 Vuelva a colocar el rodillo de cepillos.

5.12 Vuelva a colocar la placa inferior y los tornillos.

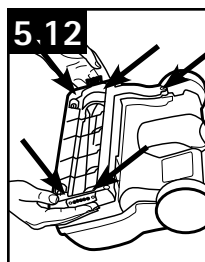
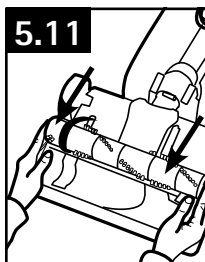
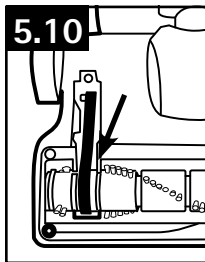

Qué comprar

Para asegurar una limpieza eficaz, utilice únicamente cepillo de rodillos de Hoover®, núm. de pieza 301428009.

Es importante que utilice únicamente piezas de Hoover® genuinas para asegurar que su aspiradora funcione al máximo de su rendimiento. Para hacer sus pedidos de bolsas, visite www.hoover.com. Las bolsas de Hoover® pueden identificarse por estas marcas registradas:



- Desenchufe el aparato antes de conectar el accesorio de mano turboaccionado.
- No aspire ningún objeto que se esté quemando o que libere humo, como cigarrillos, fósforos o cenizas calientes.
- No use este aparato sin la bolsa para polvo ni los filtros colocados en su lugar.
- **ADVERTENCIA:** Este producto contiene sustancias químicas reconocidas por el estado de California como causantes de cáncer, defectos congénitos o daño reproductivo.
- Asegúrese de que el cable de extensión se encuentre en buenas condiciones y sea del tamaño correcto para su electrodoméstico. La Tabla A muestra el tamaño correcto que se debe utilizar según la longitud del cable y el amperaje nominal indicado en la placa de características. En caso de dudas, utilice el calibre siguiente mayor. Cuanto menor es el número de calibre, mayor es el cable. Un cable de extensión de calibre insuficiente causará una caída en la tensión de línea que ocasionará pérdida de potencia y sobrecalentamiento.
- Utilice únicamente cables para exteriores de 3 hilos de tipo SJ o SJT que tengan enchufes de puesta a tierra con tres patas, y receptáculos de puesta a tierra que acepten el enchufe del electrodoméstico.
- Para reducir el riesgo de lesiones a personas debido a una conexión eléctrica floja entre el enchufe del electrodoméstico y el cable de extensión, conecte el enchufe del electrodoméstico firmemente y por completo al cable de extensión. Verifique la conexión periódicamente mientras esté en funcionamiento para asegurarse de que esté completamente conectada. No utilice un cable de extensión que proporcione una conexión floja. Una conexión floja podría ocasionar sobrecalentamiento, fuego, y podría incrementar el riesgo de quemaduras.
- Mantenga el electrodoméstico en buen estado de forma cuidadosa – Inspeccione los cables de extensión periódicamente y reemplácelos si están dañados.

ADVERTENCIA: PARA REDUCIR EL RIESGO DE DAÑOS:

- Evite aspirar objetos duros y filosos con este producto, ya que pueden causar daños.
- Guarde la máquina en un lugar seco. No la exponga a temperaturas de congelamiento.
- El rodillo de cepillos continúa girando mientras el producto está encendido y el mango está en posición vertical. Para evitar que las moquetas, los tapetes, los muebles y los suelos se dañen, evite inclinar la aspiradora o apoyarla sobre muebles, alfombras de área con flecos o escaleras enmoquetadas durante el uso del accesorio.
- No use objetos filosos para limpiar la manguera, ya que pueden causar daños.

CONJUNTO DE LA ASPIRADORA

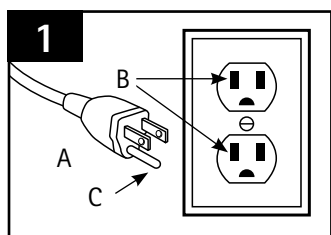

Este aparato debe estar conectado a tierra. En caso de desperfecto o falla, la conexión a tierra ofrece un circuito de menor resistencia para la corriente eléctrica a fin de reducir el riesgo de choque eléctrico. Este aparato tiene un cordón con un conductor de conexión a tierra del equipo (C) y un enchufe de conexión a tierra (A). El enchufe debe estar enchufado en una toma de corriente (B) adecuada correctamente instalada y conectada a tierra de acuerdo con todos los códigos y ordenanzas locales.

CONJUNTO DE LA ASPIRADORA

PELIGRO – La conexión inadecuada del conductor de conexión a tierra del equipo puede ocasionar un riesgo de choque eléctrico. Consulte a un electricista calificado o al personal de mantenimiento si no está seguro de que la toma de corriente está conectada a tierra en forma adecuada. No modifique el enchufe suministrado con el aparato; si no calza en la toma de corriente, haga que un electricista calificado instale una toma de corriente adecuada.

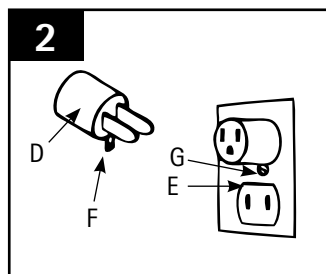

Este aparato es apto para uso en un circuito nominal de 120 voltios y tiene un enchufe de conexión a tierra similar al enchufe del diagrama (1)- pagina 4.

Se puede utilizar un adaptador temporal (D) para conectar este enchufe a un receptáculo de 2 polos (E) si no hay una toma de corriente con una conexión a tierra adecuada. El adaptador temporal debe usarse únicamente hasta que un electricista calificado pueda instalar una toma de corriente con una conexión a tierra adecuada (B).

La espiga rígida, pata o elemento similar (F) de color verde que se extiende desde el adaptador debe contar con una conexión a tierra permanente (G), como una tapa de caja de toma de corriente con una conexión a tierra adecuada.

Siempre que se use el adaptador, debe sujetarlo en su lugar con un tornillo metálico.

Nota: En Canadá, el Código Eléctrico Canadiense (Canadian Electrical Code) no permite el uso de adaptadores temporales.

DIRECTRIZ PARA EL CABLE DE EXTENSION

No use este aparato con cordones o enchufes dañados. Al darle mantenimiento, consulte solamente con un electricista calificado o con un técnico de mantenimiento. Utilice únicamente piezas de recambio idénticas.

Asegúrese de que el cable de extensión se encuentre en buenas condiciones y sea del tamaño correcto para su electrodoméstico. La Tabla A muestra el tamaño correcto que se debe utilizar según la longitud del cable y el amperaje nominal indicado en la placa de características. En caso de dudas, utilice el calibre siguiente mayor. Cuanto menor es el número de calibre, mayor es el cable. Un cable de extensión de calibre insuficiente causará una caída en la tensión de línea que ocasionará pérdida de potencia y sobrecalentamiento.

• TABLE A •

CALIBRE MÍNIMO PARA LOS CABLES DE EXTENSIÓN

Amperaje nominal		Voltios	Longitud total del cable en pies			
		120 V	25	50	100	150
Más de	No más de	—	AWG			
0	6	—	18	16	16	14
6	10	—	18	16	14	12
10	12	—	16	16	14	12

5. MANTENIMIENTO GENERAL

CAMBIO DE LA BOLSA DESECHABLE

DESCONECTE LA ASPIRADORA DE LA TOMA DE CORRIENTE ELÉCTRICA.

Cuándo reemplazarla

Verifique la bolsa de filtro periódicamente. Cambie la bolsa desechable cuando esté llena. Si se acumula demasiada suciedad, su aspiradora no funcionará de manera eficaz.

NOTA: Todas las alfombras nuevas tienen fibras sueltas que pueden llenar la bolsa rápidamente al limpiar con la aspiradora. Este tipo de residuo no activa el indicador de "Verificación de la bolsa". Si utiliza la aspiradora en una alfombra nueva, asegúrese de cambiar la bolsa desechable con frecuencia, incluso si el indicador de "Verificación de la bolsa" no muestra una luz roja.

PRECAUCIÓN: Los materiales muy finos, como talco facial y maicena pueden sellar la bolsa de filtro y hacer que estalle, incluso cuando está parcialmente llena de suciedad. Cuando la aspiradora se utiliza para retirar material de esta naturaleza, cambie la bolsa de filtro con frecuencia.

CAMBIO DE LA BOLSA DESECHABLE

5.1 Tire hacia abajo la parte superior de la bolsa.

5.2 Deslice la lengüeta de traba hacia la izquierda.

5.3 Retire la bolsa.

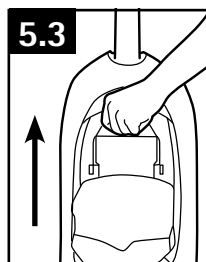
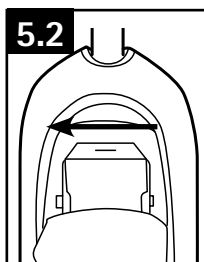
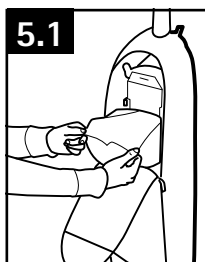

REEMPLAZO DE LA BOLSA DE FILTRO

5.4 Inserte el bolso y resbale detrás de lengüetas.

5.5 Deslice la lengüeta de traba hacia la derecha para sellar la bolsa en la unidad.

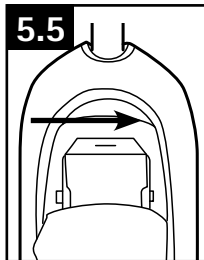
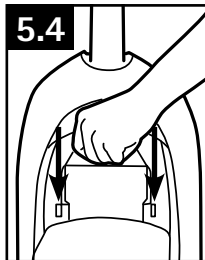

Qué comprar

Para asegurar una limpieza eficaz, utilice únicamente bolsas **tipo Q con material de filtración de Hoover®**.

Es importante que utilice únicamente bolsas de Hoover® genuinas para asegurar que su aspiradora funcione al máximo de su rendimiento. Para hacer sus pedidos de bolsas, visite www.hoover.com. Las bolsas de Hoover® pueden identificarse por estas marcas registradas:



4. FUNCIONAMIENTO

Liberación del mango

4.1 Pise el pedal para bajar el mango.

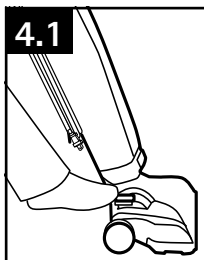

Ajuste automático de la altura

4.2 La boquilla se ajusta automáticamente a distintas alturas de alfombras y superficies de suelo duro.

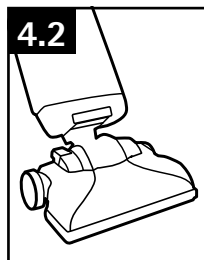

Transporte de la aspiradora

4.3 Es posible mover la aspiradora utilizando el mango de transporte.

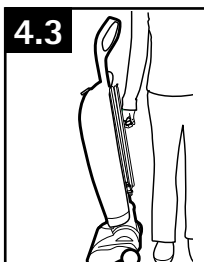

Limpieza de escaleras

4.4 Con el mango en la posición baja, sujete la aspiradora por el mango superior y el mango para limpieza de escaleras.

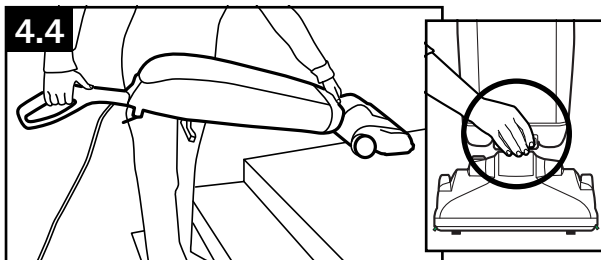

4.5 Mientras sujeta los mangos, mueva la aspiradora hacia atrás y adelante para limpiar las escaleras.

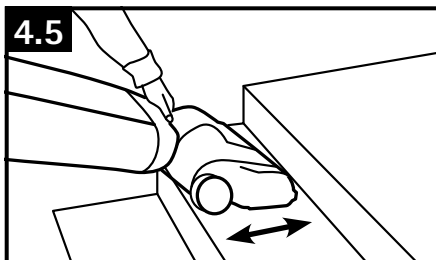

1. FUNCIONES

- 1 Mango
- 2 Botón de encender/apagar
- 3 Botón Hi/Low (potencia alta/baja)
- 4 Indicador de verificación de la bolsa
- 5 Ganchos para el cordón superiores/inferiores
- 6 Mango de transporte
- 7 Puerta de la bolsa
- 8 Mango para limpieza de escaleras
- 9 Pedal para soltar el mango
- 10 Protector para muebles
- 11 Limpiadores de bordes

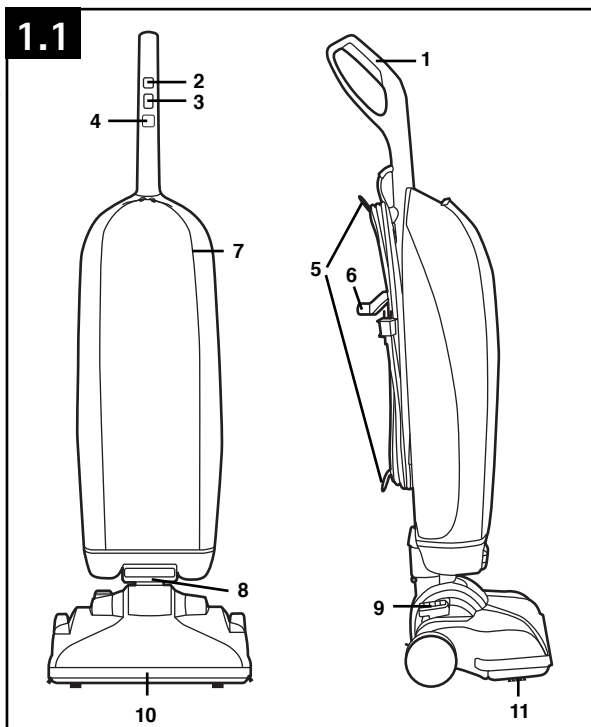

2. ENSAMBLAJE DE LA ASPIRADORA

CONTENIDO DE LA CAJA

Retire todas las piezas de la caja e identifique cada artículo que se muestra. Asegúrese de ubicar todas las piezas antes de eliminar el embalaje.

- A Mango
- B Cuerpo de la aspiradora
- C Tornillo guardado en una bolsa (Conectado al enrollador de cordón superior).

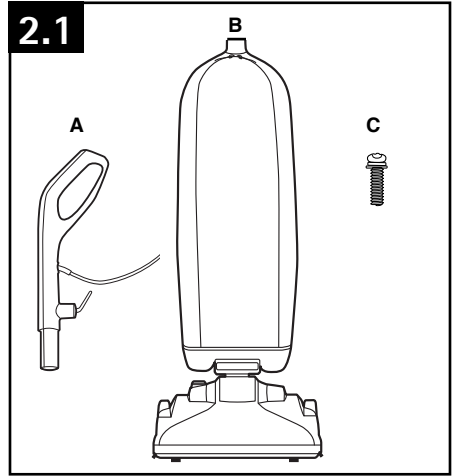

COLOCACIÓN DEL MANGO

ACCESORIO NECESARIO: DESTORNILLADOR PHILLIPS O DESTORNILLADOR DE PUNTA PLANA

- 2.2 Empuje el mango dentro de la abertura en la parte superior de la aspiradora.
- 2.3 Con un destornillador, apriete bien el tornillo.

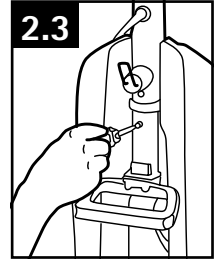
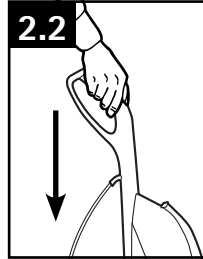

3. CONTROLES DE LA ASPIRADORA & CÓMO GUARDAR EL CORDÓN

Controles de la aspiradora

- 1 Botón de encendido
Presiónelo para encender y apagar la aspiradora.
- 2 Potencia HI/LO (alta/baja)
HI - áreas de alto tránsito
LO - MODO SILENCIOSO, para una limpieza silenciosa durante el día, alfombras delicadas y pisos de superficies duras.
- 3 La luz indicadora
La luz indicadora de verificación de la bolsa se iluminará en rojo cuando la bolsa esté llena o cuando el sistema esté tapado.

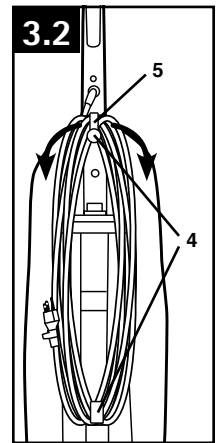
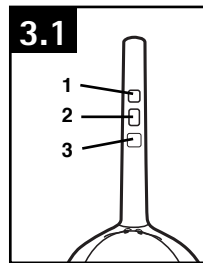

Cómo guardar el cordón

- 4. **Ganchos del cordón**
Envuelva el cordón alrededor de los ganchos para guardarlo.
- 5. **Cómo liberar el cordón superior**
Gire el gancho del cordón superior para liberarlo de manera rápida

CONJUNTO DEL CABLE DE ALIMENTACIÓN

3.3 Esta aspiradora está equipada con un cable de alimentación de Cambio-Rápido (A). Para conectar el cable de extensión al cable de alimentación de Cambio-Rápido, enchufe el extremo del cable de extensión que tiene el receptáculo dentro del extremo del cable de Cambio-Rápido que tiene 3 patas.

Al finalizar, enchufe el cable de extensión dentro de un tomacorriente adecuadamente puesto a tierra para operar. Si el cable de extensión se daña durante el uso, simplemente reemplácelo por un nuevo cable de extensión (consulte Directriz para el cable de extensión, en la página 5).

