



WESTON

RECONNECT WITH REAL FOOD

FRUIT AND WINE PRESS

05-0101

DUE TO CONSTANT FACTORY IMPROVEMENTS, THE PRODUCT PICTURED MIGHT DIFFER SLIGHTLY FROM THE PRODUCT IN THIS BOX. 092315

TABLE OF CONTENTS / ÍNDICE / TABLE DES MATIÈRES

COMPONENT LIST	5
ASSEMBLY INSTRUCTIONS	6
OPERATING INSTRUCTIONS	7
CLEANING INSTRUCTIONS	8
WARRANTY	10
LISTA DE COMPONENTES	13
INSTRUCCIONES DE ENSAMBLADO	14
INSTRUCCIONES DE FUNCIONAMIENTO	15
INSTRUCCIONES DE LIMPIEZA	16
INFORMACIÓN DE GARANTÍA WESTON	18
LISTE DES PIÈCES	21
INSTRUCTIONS DE MONTAGE	22
INSTRUCTION D'UTILISATION	23
DIRECTIVES DE NETTOYAGE	24
INFORMATION SUR LA GARANTIE	26

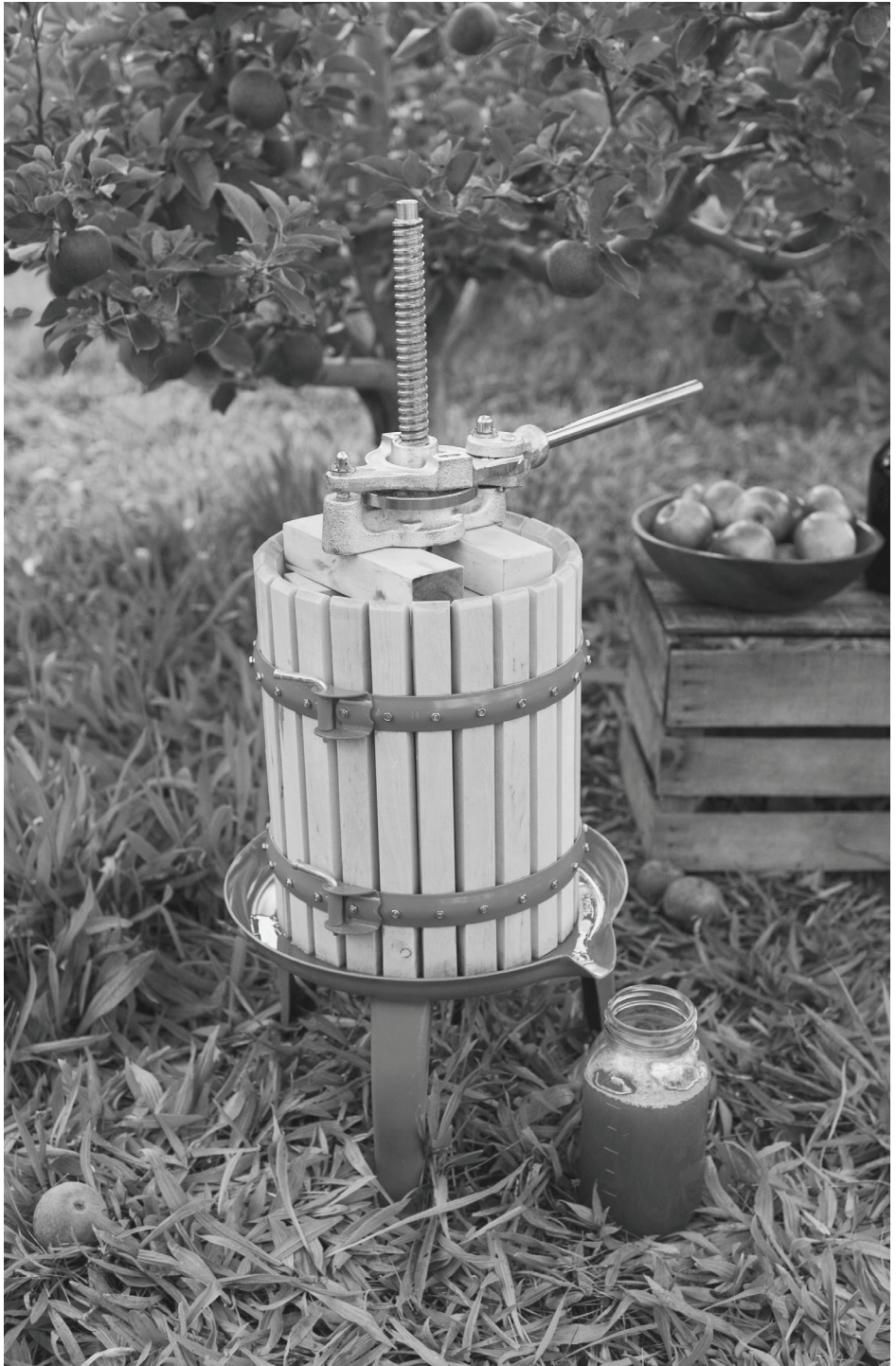

ENGLISH INSTRUCTIONS

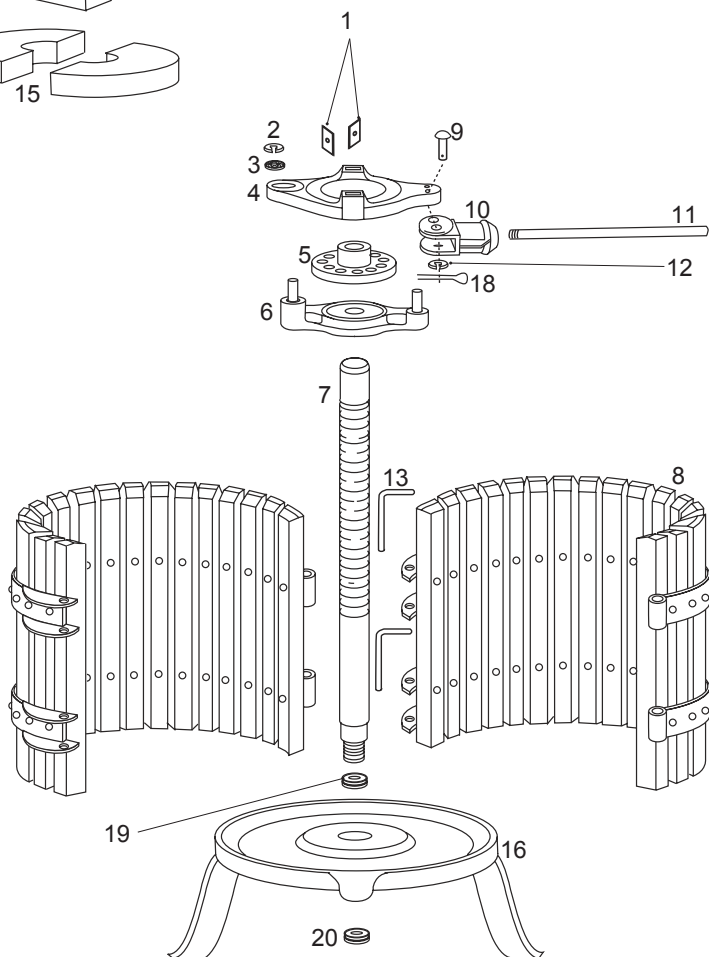
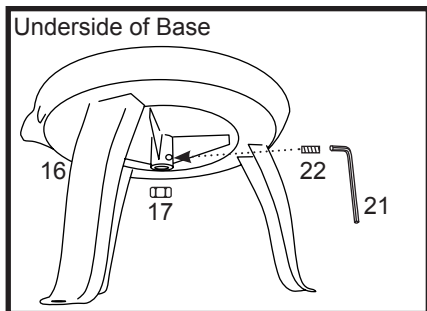
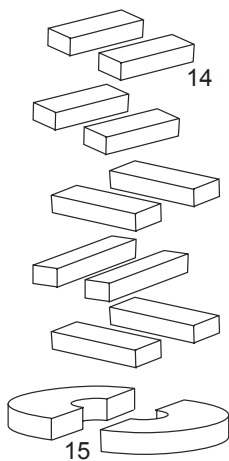

COMPONENT LIST

DIAGRAM NUMBER	PART DESCRIPTION	PART NUMBER
1*	RATCHET INSERT (2)	05-0102
2*	SMALL RETAINING CLIP	05-0113
3*	WASHER	05-0116
4*	UPPER RATCHET PLATE	05-0105
5*	THREADED INNER COLLAR (CROWN)	05-0110
6*	LOWER RATCHET PLATE	05-0111
7*	THREADED SHAFT	05-0104
8	BASKET (HALF CAGE (2))	05-0107
9*	LEVER PIN	05-0112
10*	LEVER MECHANISM	05-0115
11	LEVER HANDLE	05-0103
12*	LARGE RETAINING CLIP	05-0114
13	BASKET LOCKING PIN (4)	05-0106
14	WOOD PRESSING BLOCK (10)	05-0108
15	WOOD PLATE (SEMI-DISC (2))	05-0109
16	BASE	05-0119
17	LOWER RETAINING NUT	05-0117
18*	COTTER PIN	05-0118
19	TOP SHAFT WASHER	05-0121
20	BOTTOM SHAFT WASHER	05-0120
21	4MM ALLEN WRENCH	05-0205
22	SET SCREW	05-0124

*** THESE ITEMS ALL COME PRE-ASSEMBLED FROM THE FACTORY.**

If any components of this unit are broken, the unit does not operate properly or you need a replacement instruction manual, visit us on the web at WestonProducts.com

Or call Weston Brands LLC Toll Free at **1-800-814-4895**
Monday thru Friday 8:00am-5:00pm ET. Outside the U.S. call 001-440-638-3131

ASSEMBLY INSTRUCTIONS

1. Thoroughly clean the Fruit & Wine Press before assembling and using it for the first time to remove any residue that may have accumulated during manufacturing and shipping. Refer to the "CLEANING INSTRUCTIONS" section of this manual.
2. Remove the Lower Retaining Nut and the Bottom Shaft Washer from the Threaded Shaft.
3. Start the Set Screw into the hole on the underside of the Base (**FIGURE 2**) do not tighten all the way.
4. Insert the Threaded Shaft through the Top Shaft Washer then through the opening in the center of the Base (**FIGURE 1**).
5. Tighten the Set Screw until snug using the provided Allen Wrench (**FIGURE 2**).
6. Secure the Threaded Shaft to the Base with the Bottom Shaft Washer and the Lower Retaining Nut (**FIGURE 1**).
7. Place each Basket Half Cage on the Base forming a circle around the Threaded Shaft and couple the hinges (**FIGURE 3**).
8. Secure the Basket together by inserting a Basket Locking Pin into each hinge (**FIGURE 4**).
9. Insert the threaded end of the Lever Handle into the Lever Mechanism (**FIGURE 5**).

FIGURE 1

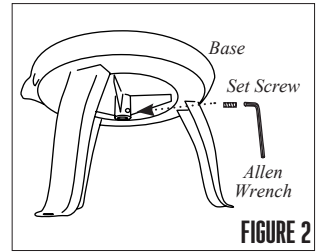
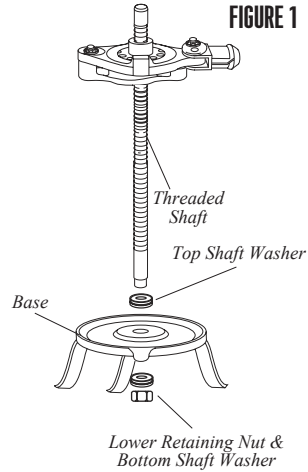

FIGURE 2

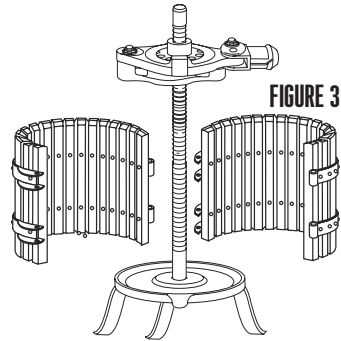

FIGURE 3

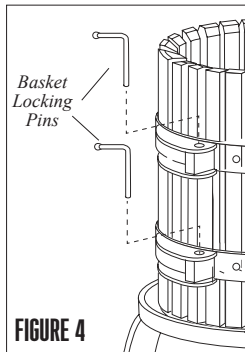

FIGURE 4

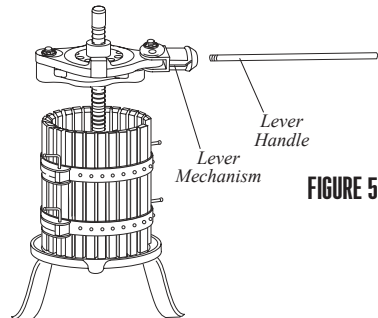

FIGURE 5

OPERATING INSTRUCTIONS

1. Fill the Basket with fruit to 1" (2.5cm) from the top. For best results, crush fruit before pressing.

2. Place the Wood Plates on top of the fruit (**FIGURE 6**).

3. Place two Wood Pressing Blocks on top of the Wood Plates. Position the Blocks perpendicular to the gap between the Plates and as close as possible to the Threaded Shaft.

4. Continue adding sets of Blocks (each set placed perpendicular to the previous set) until the Blocks are higher than the Basket (**FIGURE 7**).

5. Lower the Ratchet Assembly until the Lower Ratchet Plate contacts the Blocks. Rotate the Ratchet Assembly clockwise to lower it and counter clockwise to raise it (when viewed from the top).

6. Position the Ratchet Assembly so the Lever Mechanism is to your right. Place a Ratchet Insert into the slot in the Upper Ratchet Plate that is closest to you. The pointed end of the Ratchet Insert should be down and to the left (**FIGURE 8**).

7. Rotate the Ratchet Assembly until the Lever Mechanism is to your left. Place another Ratchet Insert into the remaining slot with the pointed end down and to the left.

8. Place a container under the Spout to collect juice as it drains from the Base (**FIGURE 9**).

9. Crank the Lever Handle to press the fruit.

10. Continue cranking until the Ratchet Assembly encounters excessive resistance. If the Lever Handle contacts the top of the Basket while pressing you will need to raise the Ratchet Assembly and add more Wood Pressing Blocks.

11. To release the Ratchet Assembly, reverse the Ratchet Inserts in the slots (i.e. the pointed ends should be down and to the right), then crank the Lever Handle.

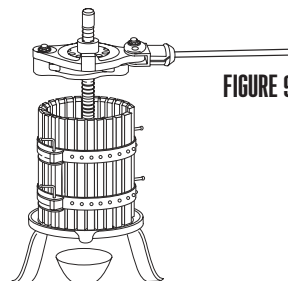
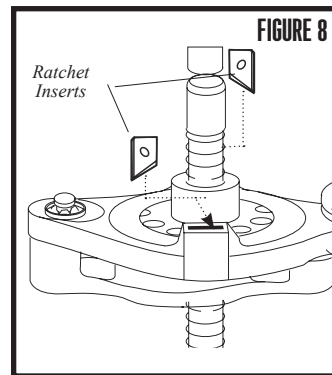
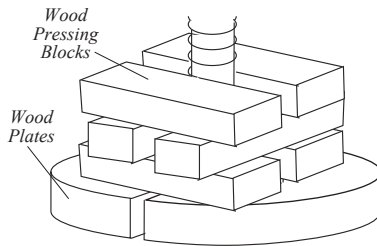
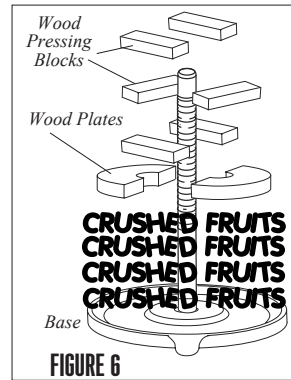

CLEANING INSTRUCTIONS

1. Unscrew and remove the Lever Handle from the Lever Mechanism.
2. Remove the Ratchet Assembly from the Threaded Shaft.
3. Remove the Wood Pressing Blocks and Plates from the Basket.
4. Remove the Basket Locking Pins from the Hinges.
5. Remove the Basket Half Cages from the Base.
6. Wash all loose parts in warm soapy water. Wash the assembled Base and Threaded Shaft with a sponge and warm soapy water.
7. Rinse all parts with clean water. Immediately dry all parts.
8. Coat all metal parts with a food-grade silicone spray.
9. Reassemble the Basket Half Cages on the Base. Reinsert the Basket Locking Pins.
10. Place the Plates, Wood Pressing Blocks and Lever Handle in the Basket.
11. Place the Ratchet Inserts in slots.
12. Store the Fruit & Wine Press in a cool, dry location.



ONE-YEAR LIMITED WESTON WARRANTY

This warranty applies to products purchased and used in the U.S. and Canada, which have been properly registered within 30 days of the date of original purchase. This is the only express warranty for this product and is in lieu of any other warranty or condition. This product is warranted to be free from defects in material and workmanship for a period of one (1) year from the date of original purchase. During this period, your exclusive remedy is repair or replacement of this product or any component found to be defective, at our option.

To register your product: complete the online form at www.WestonProducts.com/Warranty.

This warranty does not cover unregistered products, unauthorized repairs or service to products, products sold "as-is" by retailers, glass, filters, wear from normal use, use not in conformity with the printed directions, or damage to the product resulting from accident, alteration, abuse, or misuse. This warranty extends only to the original consumer purchaser or gift recipient and is not transferrable. Keep the original sales receipt, as proof of purchase is required to make a warranty claim. This warranty is void if the product is subjected to any voltage and waveform other than as specified on the rating label (e.g., 120V ~ 60 Hz).

We exclude all claims for special, incidental and consequential damages caused by breach of express or implied warranty. All liability is limited to the amount of the purchase price. Every implied warranty, including any statutory warranty or condition of merchantability or fitness for a particular purpose, is disclaimed except to the extent prohibited by law, in which case such warranty or condition is limited to the duration of this written warranty. This warranty gives you specific legal rights. You may have other legal rights that vary depending on where you live. Some states or provinces do not allow limitations on implied warranties or special, incidental, or consequential damages, so the foregoing limitations may not apply to you.

Before returning the product for any repair or service: it must be clean and free from any food particles or other debris; otherwise, we will return it or impose a \$50 cleaning surcharge, at our option.

To make a warranty claim: go to www.WestonProducts.com/Contact; or call 1.800.814.4895 in the U.S. and 001.440.638.3131 outside the U.S., Monday – Friday, 8 am – 5 pm Eastern. You are responsible for all costs associated with shipping us the product freight prepaid. If the product qualifies for a warranty repair or replacement, we will bear the cost of returning it to you. We are not responsible for shipping damage.

For non-warranty work: call 1.800.814.4895 in the U.S. and 001.440.638.3131 outside the U.S., Monday – Friday, 8 am – 5 pm Eastern, to obtain a Return Merchandise Authorization Number (RMA Number). We will refuse all returns without an RMA Number. We charge US\$35/hour for all diagnostic, service, repair and processing work. We will not start any service or repair work without prior authorization. You are responsible for all costs associated with shipping us the product freight prepaid and our returning it to you.



WESTON

RECONNECT WITH REAL FOOD

PRENSA PARA FRUTAS Y VINO

05-0101

DEBIDO A CONSTANTES MEJORAS EN LA FÁBRICA, EL PRODUCTO QUE SE MUESTRA PUEDE SER LIGERAMENTE DIFERENTE DEL PRODUCTO EN ESTA CAJA. 092315

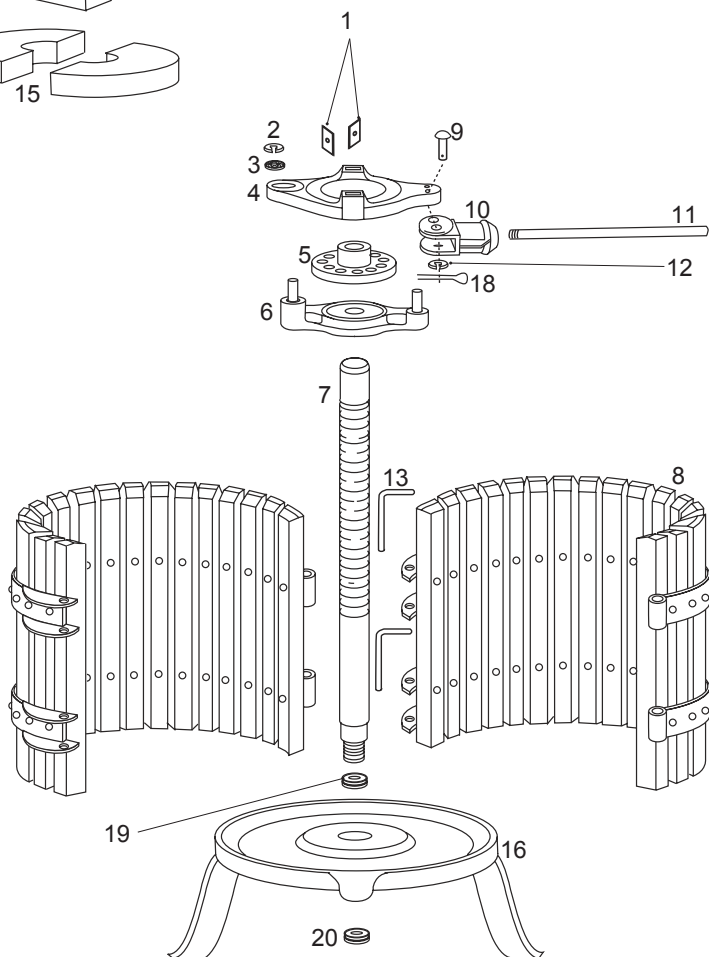
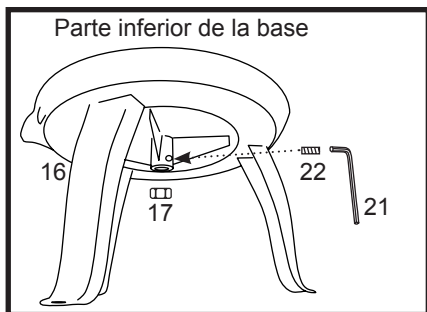
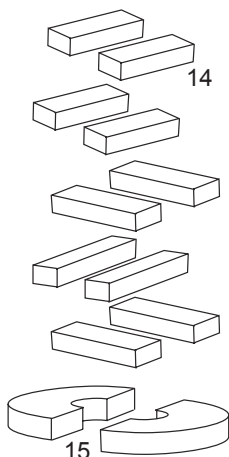

LISTA DE COMPONENTES

NÚMERO DE DIAGRAMA	DESCRIPCIÓN DE LA PIEZA	NÚMERO DE PIEZA
1*	INSERTO PARA TRINQUETE (2)	05-0102
2*	ABRAZADERA DE RETENCIÓN PEQUEÑA	05-0113
3*	ARANDELA	05-0116
4*	PLACA DE TRINQUETE SUPERIOR	05-0105
5*	COLLARÍN INTERIOR CON ROSCA (CORONA)	05-0110
6*	PLACA DE TRINQUETE INFERIOR	05-0111
7*	EJE CON ROSCA	05-0104
8	CESTA (MEDIA CESTA (2))	05-0107
9*	PERNO DE PALANCA	05-0112
10*	MECANISMO DE PALANCA	05-0115
11	MANIVELA DE LA PALANCA	05-0103
12*	ABRAZADERA DE RETENCIÓN GRANDE	05-0114
13	CHAVETA DE SEGURIDAD DE LA CESTA (4)	05-0106
14	BLOQUE DE MADERA PARA PRENSA (10)	05-0108
15	PLATO DE MADERA (SEMI DISCO (2))	05-0109
16	BASE	05-0119
17	TUERCA DE RETENCIÓN INFERIOR	05-0117
18*	CLAVIJA	05-0118
19	ARANDELA DEL EJE SUPERIOR	05-0121
20	ARANDELA DEL EJE INFERIOR	05-0120
21	LLAVE ALLEN DE 4 MM	05-0205
22	TORNILLO FIJADOR	05-0124

***TODOS ESTOS ELEMENTOS VIENEN PREENSAMBLADOS DE FÁBRICA.**

Si cualquier componente de esta unidad está roto, si no funciona debidamente, o si necesita un instructivo de repuesto, visítenos en la Web en

WestonProducts.com

O llame a Weston Brands LLC larga distancia sin costo **1-800-814-4895**

De lunes a viernes, de 8:00 am a 5:00 pm tiempo del ET. Fuera de Estados Unidos llame al 001-440-638-3131

INSTRUCCIONES DE ENSAMBLADO

1. Limpie cuidadosamente la Prensa para frutas y vino antes de ensamblarla y usarla por primera vez para eliminar cualquier residuo que pueda haberse acumulado durante la fabricación y el envío. Consulte la sección de "INSTRUCCIONES DE LIMPIEZA" de este manual.
2. Retire la tuerca de retención inferior y la arandela del eje inferior del eje con rosca.
3. Coloque el tornillo fijador en el orificio de la parte inferior de la base (FIGURA 2) y lo ajuste por completo.
4. Inserte el eje con rosca en la arandela del eje superior y luego a través de la abertura en el centro de la base (FIGURA 1).
5. Ajuste el tornillo fijador hasta el final utilizando la llave Allen que se incluye (FIGURA 2).
6. Asegure el eje con rosca a la base con la arandela del eje inferior y la tuerca de retención inferior (FIGURA 1).
7. Coloque cada una de las mitades de la cesta sobre la base de modo que formen un círculo alrededor del eje con rosca y acople las bisagras (FIGURA 3).
8. Asegure la cesta insertando un chaveta de seguridad para la cesta en cada bisagra (FIGURA 4).
9. Inserte el extremo con rosca de la manivela de la palanca en el mecanismo de palanca (FIGURA 5).

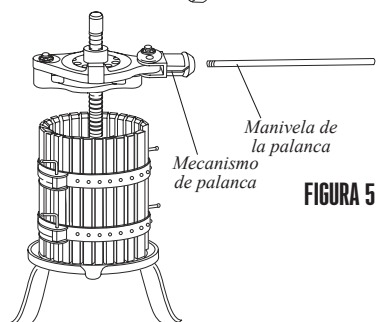
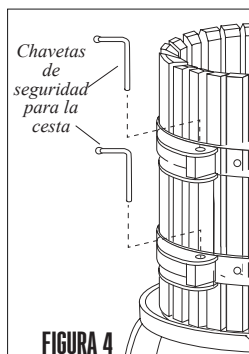
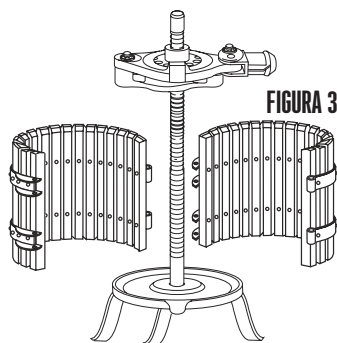
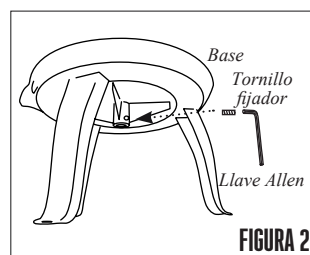
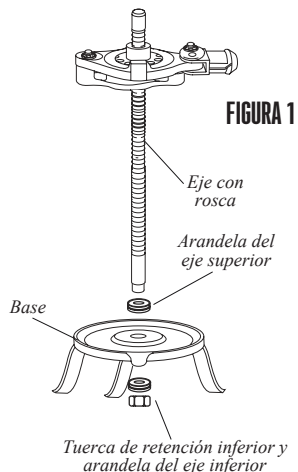

INSTRUCCIONES DE FUNCIONAMIENTO

1. Llene la cesta con fruta hasta 1 pulg. (2,5 cm) del tope. Para obtener mejores resultados, aplaste la fruta antes de prensarla.
2. Coloque los platos de madera sobre la fruta (**FIGURA 6**).
3. Coloque dos bloques de madera para prensa sobre los platos de madera. Ubique los bloques de manera perpendicular al espacio entre los platos y tan cerca como sea posible del eje con rosca.
4. Continúe agregando conjuntos de bloques (cada conjunto colocado de manera perpendicular al conjunto anterior) hasta que los bloques estén más altos que la cesta (**FIGURA 7**).



FIGURA 6

5. Baje el ensamblado del trinquete hasta que la placa de trinquete inferior haga contacto con los bloques. Gire el ensamblado del trinquete en el sentido de las agujas del reloj para bajarlo y en sentido contrario para levantarlo (visto desde arriba).

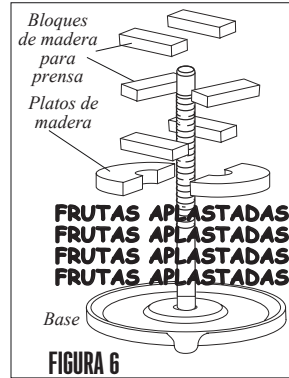

FIGURA 7

6. Coloque el ensamblado del trinquete de modo que el mecanismo de palanca se encuentre a su derecha. Coloque un inserto para trinquete en la ranura de la placa de trinquete superior que se encuentre más cerca de usted. El extremo con punta del inserto para trinquete debe estar hacia abajo y a la izquierda (**FIGURA 8**).

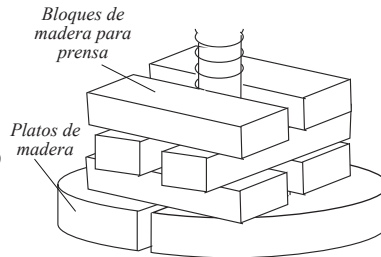

FIGURA 8

7. Gire el ensamblado del trinquete hasta que el mecanismo de palanca se encuentre a su izquierda. Coloque otro inserto para trinquete en la ranura restante con el extremo con punta hacia abajo y a la izquierda.

8. Coloque un recipiente debajo del pico para recoger el jugo a medida que se filtre desde la base (**FIGURA 9**).

9. Gire la manivela de la palanca para prensar la fruta.

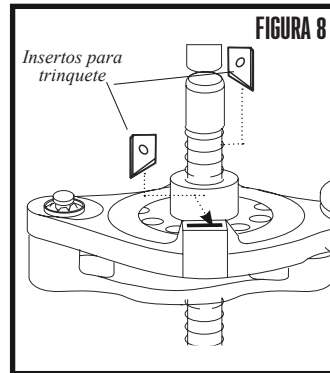
10. Continúe girando hasta que el ensamblado del trinquete encuentre una resistencia excesiva. Si la manivela de la palanca hace contacto con la parte superior de la cesta cuando presiona tendrá que levantar el ensamblado del trinquete y agregar más bloques de madera para prensa.

11. Para retirar el ensamblado del trinquete, invierta los insertos para trinquete en las ranuras (es decir que los extremos con punta deben estar hacia abajo y a la derecha), y luego gire la manivela de la palanca.



FIGURA 9

INSTRUCCIONES DE LIMPIEZA

1. Destornille y retire la manivela de la palanca del mecanismo de palanca.
2. Retire el ensamblado del trinquete del eje con rosca.
3. Retire los bloques de madera para prensa y los platos de la cesta.
4. Retire los chavetas de seguridad de la cesta de las bisagras.
5. Retire las mitades de la cesta de la base.
6. Lave todas las piezas con agua tibia y jabón. Lave la base ensamblada y el eje con rosca con una esponja, agua tibia y jabón.
7. Enjuague todas las piezas con agua limpia. Seque todas las piezas inmediatamente.
8. Cubra todas las piezas de metal con silicona en aerosol apta para uso alimentario.
9. Vuelva a ensamblar las mitades de la cesta sobre la base. Vuelva a insertar las chavetas de seguridad de la cesta.
10. Coloque los Platos, los bloques de madera para prensa y la manivela de la palanca en la cesta.
11. Coloque los insertos para trinquete en las ranuras.
12. Guarde la prensa para frutas y vino en un lugar fresco y seco.

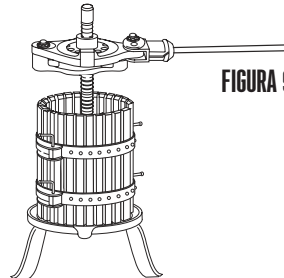

UN AÑO DE GARANTÍA WESTON LIMITADA

Esta garantía aplica a los productos que se compran y usan en los EE. UU. y Canadá, y que se registraron adecuadamente dentro de 30 días de la fecha de compra original. Esta es la única garantía expresa para este producto y reemplaza cualquier otra garantía o condición. Este producto está garantizado contra defectos materiales y de fabricación por un período de un (1) año a partir de la fecha de compra original. Durante este período, su único recurso es la reparación o sustitución de este producto o de cualquier componente que se encuentre defectuoso, a nuestra elección.

Para registrar su producto, complete el formulario en línea en www.WestonProducts.com/Warranty

Esta garantía no cubre productos no registrados, reparaciones o servicios a productos no autorizados, productos vendidos "tal cual" por minoristas, vidrio, filtros, desgaste por uso normal, uso que no sea conforme a las instrucciones impresas o daño al producto como resultado de un accidente, alteración, abuso o mal uso. Esta garantía se extiende únicamente al comprador consumidor original o quien reciba el producto como regalo y no es transferible. Guarde el recibo de compra original ya que se requiere de un comprobante de compra para hacer un reclamo de garantía. Esta garantía es nula si el producto es sujeto a cualquier voltaje u forma de onda que no sea la que se indica en la etiqueta de especificaciones (p. ej., 120 V ~ 60 Hz).

Excluimos todo reclamo por daños especiales, incidentales o que resulten como consecuencia del incumplimiento de la garantía expresa o implícita. Toda responsabilidad se limita al monto del precio de compra. Toda garantía implícita, incluyendo cualquier garantía legal o condición de comerciabilidad o aptitud para un propósito en particular, se niega excepto en la medida que lo prohíbe la ley, en cuyo caso dicha garantía o condición se limita a la duración de esta garantía por escrito. Esta garantía le otorga derechos legales específicos. Puede tener otros derechos legales que varían según donde vive. Algunos estados o provincias no permiten limitantes en garantías implícitas o daños especiales, incidentales o consecuentes, por lo tanto, es posible que las limitaciones mencionadas anteriormente no apliquen para usted.

Antes de devolver el producto para cualquier reparación o servicio: debe estar limpio y libre de partículas de alimentos u otra suciedad; de otra manera, se le devolverá o aplicará un cargo de 50 USD por limpieza, a nuestra elección.

Para reclamar una garantía, visite www.WestonProducts.com/Contact o llame al 1.800.814.4895 en los EE. UU. o al 001.440.638.3131 fuera de los EE. UU., de lunes a viernes de 8 a. m. a 5 p. m. hora del este. Usted es responsable de todos los costos asociados con enviarnos el producto con el flete prepagado.

Si el producto califica para una reparación o un reemplazo bajo garantía, asumiremos el costo de devolverle el producto. No somos responsables por los daños resultantes del envío.

Para trabajo fuera de garantía: llame al 1.800.814.4895 dentro de los EE. UU. o al 001.440.638.3131 fuera de los EE. UU., de lunes a viernes de 8 a. m. a 5 p. m. hora del Este, para obtener un número de autorización de devolución de mercancía (Return Merchandise Authorization, RMA). Rechazaremos toda devolución sin número de RMA. Aplicaremos un cargo de 35 USD/hora por todo trabajo de diagnóstico, servicio, reparación o procesamiento. No iniciaremos ningún servicio o trabajo de reparación sin autorización previa. Usted es responsable de todos los costos asociados con enviarnos el producto con el flete prepagado y con nuestra devolución hacia usted.



WESTON

RECONNECT WITH REAL FOOD

PRESSOIR À VIN ET A FRUITS

05-0101

PARCE QUE NOS PRODUITS BÉNÉFICIENT DE PERFECTIONNEMENTS CONSTANTS
APPORTÉS EN USINE, LES ILLUSTRATIONS PRÉSENTES PEUVENT ÊTRE LÉGÈREMENT
DIFFÉRENTES DU PRODUIT REÇU. 092315

INSTRUCTIONS EN FRANÇAIS

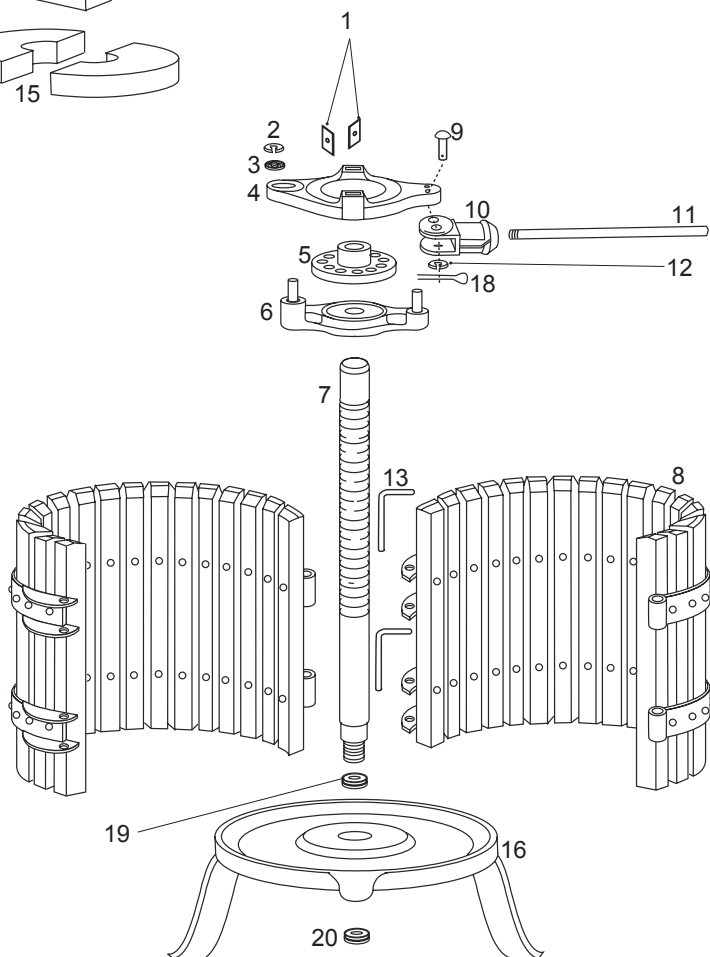
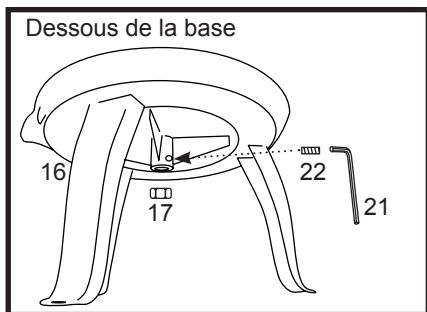
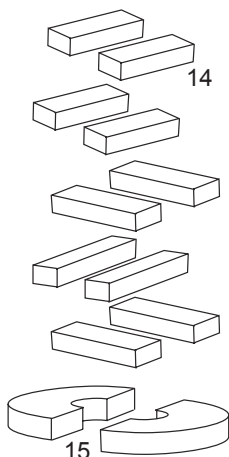

LISTE DES PIÈCES

NUMÉRO DE SCHÉMA	DESCRIPTION DE LA PIÈCE	NUMÉRO DE LA PIÈCE
1*	GARNITURES DE ROCHET (2)	05-0102
2*	PETITE PINCE DE FIXATION	05-0113
3*	RONDELLE	05-0116
4*	PLAQUE CRANTÉE DE LA PARTIE SUPÉRIEURE	05-0105
5*	COLLET INTÉRIEUR FILETÉ (COURONNE)	05-0110
6*	PLAQUE CRANTÉE DE LA PARTIE INFÉRIEURE	05-0111
7*	TIGE FILETÉE	05-0104
8	CAGES (2) DE DEMI-PANIER	05-0107
9*	AXE DE LA MANIVELLE	05-0112
10*	MÉCANISME DE LA MANIVELLE	05-0115
11	MANIVELLE	05-0103
12*	GRANDE PINCE DE FIXATION	05-0114
13	TIGES DE BLOCAGE DU PANIER (4)	05-0106
14	BLOCS DE PRESSAGE EN BOIS (10)	05-0108
15	PLAQUE DE BOIS (DEMI-DISQUE (2))	05-0109
16	SOCLE	05-0119
17	ÉCROU DE RETENUE DE LA PARTIE INFÉRIEURE	05-0117
18*	GOUPILLE FENDUE	05-0118
19	RONDELLE DE LA TIGE DE LA PARTIE SUPÉRIEURE	05-0121
20	RONDELLE DE LA TIGE DE LA PARTIE INFÉRIEURE	05-0120
21	CLÉ ALLEN 4 MM	05-0205
22	VIS DE RÉGLAGE	05-0124

* CES PIÈCES SONT TOUTES PRÉALABLEMENT ASSEMBLÉES EN USINE.

N'hésitez pas à visiter notre site [Web WestonProduct.com/support](http://WebWestonProduct.com/support) si un composant est cassé, l'outil fonctionne mal, ou pour commander un nouveau mode d'emploi.

WestonProducts.com

Veuillez appeler Weston Brands, LLC au numéro sans frais : **1-800-814-4895**

Du lundi au vendredi: de 8h00 à 17h00 ET. En dehors des États-Unis, veuillez appeler le 001-440-638-3131

INSTRUCTIONS DE MONTAGE

1. Avant l'assemblage, nettoyer complètement le pressoir à vin et à fruits et avant de l'utiliser pour la première fois, enlever tout résidu qui a pu s'accumuler pendant la fabrication et l'expédition. Voir la rubrique « INSTRUCTIONS DE NETTOYAGE » du présent livret.
2. Retirer l'écrou de retenue de la partie inférieure et la rondelle de la tige de la partie inférieure de la tige filetée.
3. Commencer à visser la vis de réglage dans le trou sur la face cachée de la base (**FIGURE 2**) sans serrer complètement.
4. Insérer la tige filetée dans la rondelle de la tige de la partie supérieure puis par l'ouverture dans le centre de la base (**FIGURE 1**).
5. Serrer la vis de réglage jusqu'à ce qu'elle soit bien ajustée à l'aide de la clé Allen fournie (**FIGURE 2**).
6. Serrer la tige filetée à la base avec la rondelle de la tige de la partie inférieure et l'écrou de retenue de la partie inférieure (**FIGURE 1**).
7. Placer chaque cage de demi-panier sur la base formant un cercle autour de la tige filetée et assembler les charnières (**FIGURE 3**).
8. Fixer le panier en insérant une tige de blocage du panier dans chaque charnière (**FIGURE 4**).
9. Insérer l'extrémité filetée dans la manivelle du mécanisme de la manivelle (**FIGURE 5**).

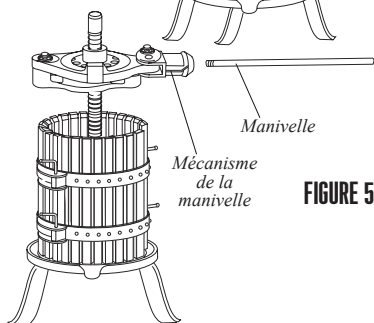
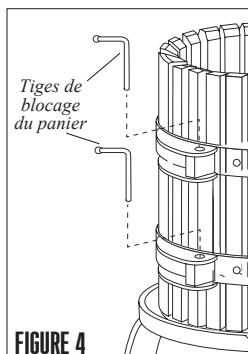
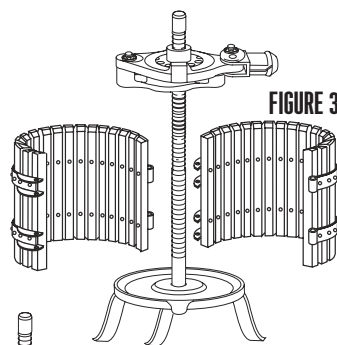
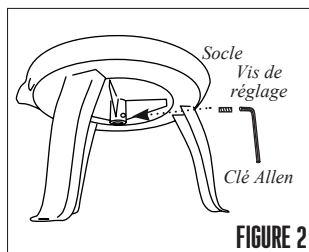
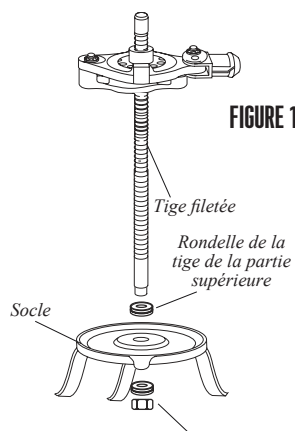

INSTRUCTION D'UTILISATION

1. Remplir le panier de fruits jusqu'à 1 po (2,5 cm) du bord. Pour de meilleurs résultats, écraser les fruits avant de les presser.

2. Poser les plaques de bois sur le dessus des fruits (**FIGURE 6**).

3. Poser deux blocs de pressage en bois sur le dessus des plaques de bois. Placer les blocs perpendiculaires à l'écart entre les plaques et aussi près que possible de la tige filetée.

4. Continuer à ajouter des ensembles de blocs (chaque ensemble placé perpendiculairement à l'ensemble précédent) jusqu'à ce que les blocs soient plus élevés que le panier (**FIGURE 7**).

5. Abaisser l'assemblage de rochets jusqu'à ce que la plaque crantée de la partie inférieure atteigne les blocs. Faire tourner l'assemblage de rochets dans le sens horaire pour l'abaisser et dans le sens antihoraire pour le monter (en regardant depuis le dessus).

6. Positionner l'assemblage de rochets afin que le mécanisme de la manivelle soit à votre droite. Placer une garniture de rochet dans la fente de la plaque crantée de la partie supérieure qui est la plus proche de vous. L'extrémité pointue de la garniture de rochet devrait être vers le bas et vers la gauche (**FIGURE 8**).

7. Faire tourner l'assemblage de rochets jusqu'à ce que le mécanisme de la manivelle soit à votre gauche. Placer une autre garniture de rochet dans la fente restante avec l'extrémité pointue vers le bas et vers la gauche.

8. Placer un récipient sous le bec verseur pour recueillir le jus qui s'écoule de la base (**FIGURE 9**).

9. Tourner la manivelle pour presser les fruits.

10. Continuer à tourner la manivelle jusqu'à ce que l'assemblage de rochets rencontre une grande résistance. Si la manivelle touche le haut du panier pendant le pressage vous devrez remonter l'assemblage de rochets et ajouter plus de blocs de pressage en bois.

11. Pour démonter l'assemblage de rochets, renverser les garnitures de rochets dans les fentes (c'est-à-dire que les extrémités pointues devraient être vers le bas et vers la droite), puis tourner la manivelle.

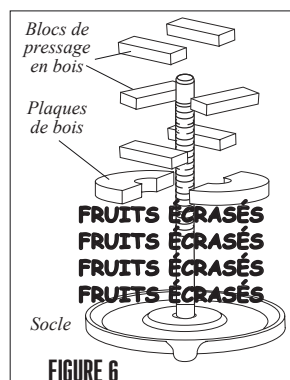

FIGURE 6

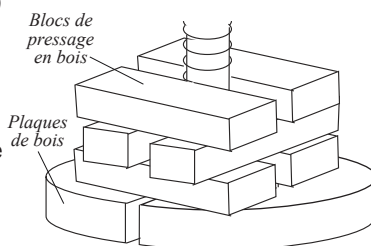

FIGURE 7

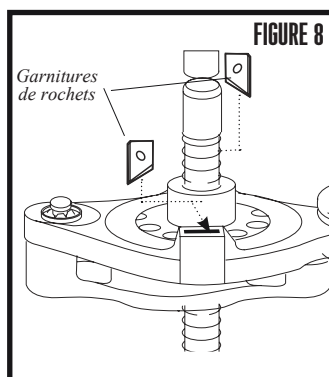

FIGURE 8

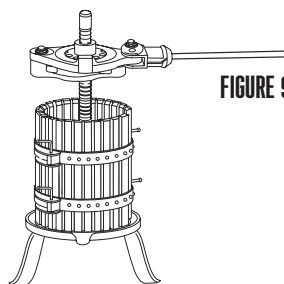

FIGURE 9

INSTRUCTIONS DE NETTOYAGE

1. Dévisser et retirer la manivelle du mécanisme de la manivelle.
2. Retirer l'assemblage de rochets de la tige filetée.
3. Retirer les blocs de pressage en bois et les plaques du panier.
4. Retirer les tiges de blocage du panier des charnières.
5. Retirer les cages de demi-panier de la base
6. Laver soigneusement dans de l'eau tiède savonneuse. Laver la base assemblée et la tige filetée avec une éponge et une eau savonneuse tiède.
7. Rincer toutes les pièces dans de l'eau chaude propre. Faire sécher immédiatement toutes les pièces.
8. Enduire tous les composants métalliques d'un silicone de qualité alimentaire en vaporisateur afin d'empêcher la corrosion.
9. Remonter les cages de demi-panier sur le socle. Réinstaller les tiges de du panier.
10. Placer les plaques, les blocs de pressage en bois et la manivelle dans le panier.
11. Placer les garnitures de rochets dans les fentes.
12. Ranger le presseur à vin et à fruits dans un endroit frais et sec.



UN AN DE GARANTIE WESTON LIMITÉE

La présente garantie s'applique aux produits, achetés et utilisés aux États-Unis et au Canada, qui ont été dûment enregistrés dans un délai de 30 jours à compter de la date d'achat initiale. La présente garantie est la seule garantie expresse pour ce produit et remplace toute autre garantie ou condition. Ce produit est garanti contre tout défaut de matériaux et de fabrication pour une durée d'un (1) an à compter de la date d'achat initiale. Au cours de cette période, votre seul recours est la réparation ou le remplacement de ce produit ou de tout composant s'avérant défectueux, à notre gré.

Pour enregistrer votre produit : remplissez le formulaire en ligne à l'adresse www.WestonProducts.com/Warranty

La présente garantie ne couvre pas les produits non enregistrés, ni les réparations ou services après-vente non autorisés, les produits vendus « tels quels » par les détaillants, le verre, les filtres et l'usure normale d'utilisation, toute utilisation non conforme aux directives écrites, ni les dommages au produit résultant d'un accident, d'une modification, d'une utilisation abusive ou incorrecte. La présente garantie est valable uniquement pour l'acquéreur initial ou le destinataire du cadeau et n'est pas cessible. Veuillez conserver le ticket de caisse d'origine, puisqu'une preuve d'achat est requise pour toute réclamation de garantie. La présente garantie devient caduque si le produit est soumis à une tension ou forme d'onde autre que celle indiquée sur l'étiquette (par ex., 120 V ~ 60 Hz).

Aucune réclamation en cas de dommages spéciaux, consécutifs ou indirects résultant du non-respect de toute garantie expresse ou implicite ne sera prise en compte.

Toute responsabilité se limite au montant du prix d'achat. Toute garantie implicite, notamment toute garantie légale, condition de commercialité ou d'adaptation à une fin particulière, est exclue, sauf dans la mesure où cela est interdit par la loi en vigueur, auquel cas cette garantie ou condition est limitée à la durée de la présente garantie écrite. La présente garantie vous confère des droits juridiques spécifiques. Vous pouvez également bénéficier d'autres droits juridiques qui varient selon l'endroit où vous vivez. Certains États ou provinces n'autorisent pas de limitations sur les garanties implicites ou sur les dommages spéciaux, consécutifs ou indirects, de sorte que les limitations susmentionnées pourraient ne pas vous concerner.

Avant de retourner le produit pour réparation ou entretien : il doit être propre et exempt de toute particule de nourriture ou d'autres débris; sans quoi nous serons dans l'obligation de vous le retourner ou nous vous facturerons des frais de nettoyage de 50 dollars, à notre gré.

Pour procéder à une réclamation de garantie : allez à l'adresse www.WestonProducts.com/Contact; ou appelez le 1.800.814.4895 pour les États-Unis et le 001.440.638.3131 hors des États-Unis, du lundi au vendredi, de 8 h à 17 h HNE. Tous les frais liés à l'envoi du produit, frais de transport prépayés inclus, sont à votre charge.

Si le produit remplit les conditions pour une réparation ou un remplacement sous garantie, les frais de retour seront à notre charge. Nous déclinons toute responsabilité en cas de dommages dus au transport.

Pour toute réparation sans garantie : appelez le 1.800.814.4895 pour les États-Unis et le 001.440.638.3131 hors des États-Unis, du lundi au vendredi, de 8 h à 17 h HNE, pour obtenir un numéro d'autorisation de retour de marchandises (numéro de RMA). Tout envoi expédié sans numéro de RMA sera refusé. Tout diagnostic, travail d'entretien, de réparation ou de traitement sera facturé 35 USD/heure. Aucun travail d'entretien ou de réparation ne sera effectué sans autorisation préalable. Tous les frais liés à l'envoi du produit, frais de transport prépayés inclus, ainsi que ceux de retour sont à votre charge.

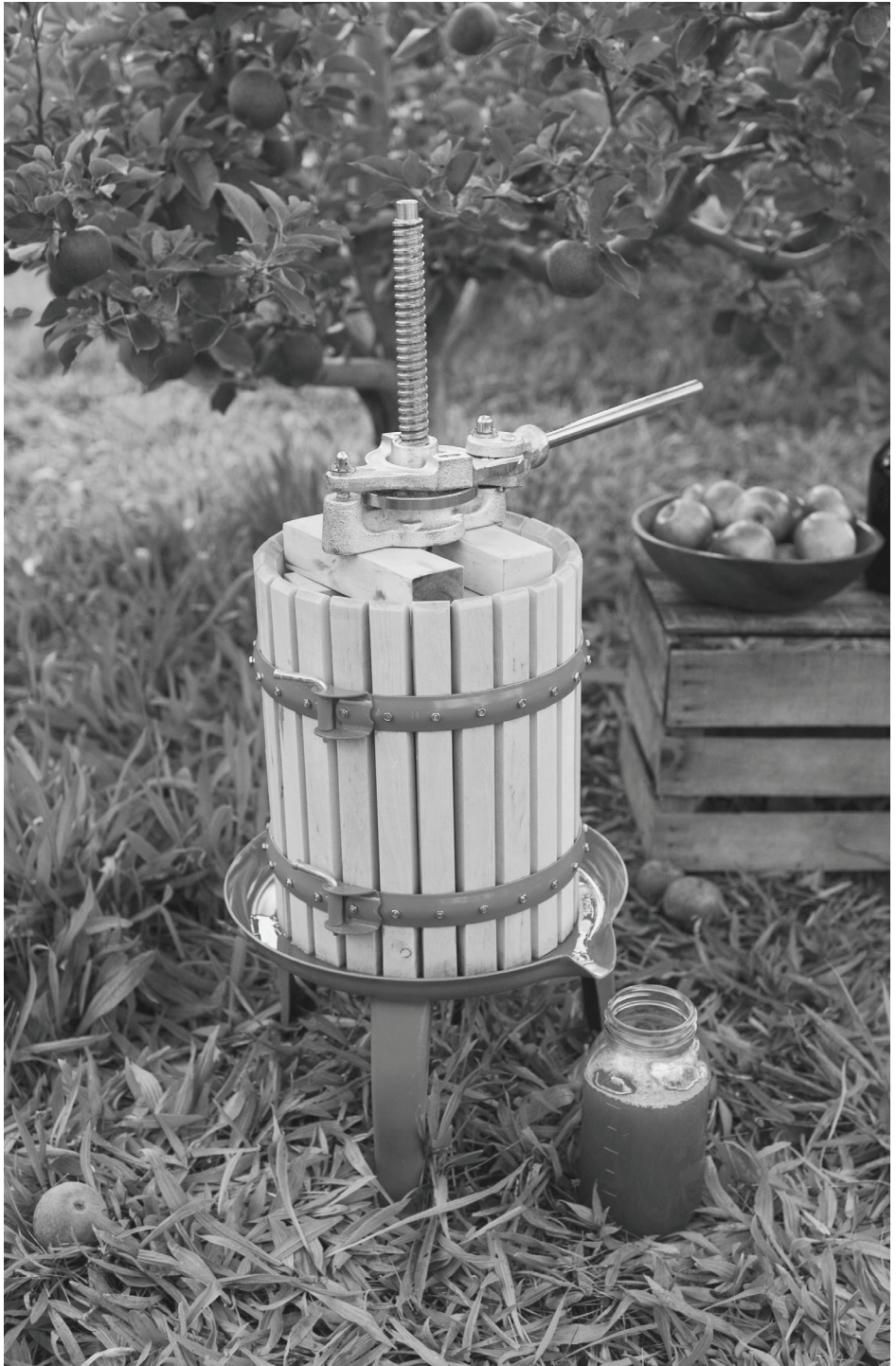

ATTENTION!

PLEASE INSPECT THIS PACKAGE THOROUGHLY FOR MISSING PARTS OR ANY PRODUCT DAMAGE. IF YOUR PRODUCT CONTAINS SHIPPING DAMAGE, PLEASE CONTACT RETAILER FOR ASSISTANCE.

For all other questions regarding product usage, missing parts, product damage, difficulty or warranty activation, please contact the Weston Brands Customer Service Team:
8:00 am to 5:00 pm ET, Monday thru Friday

CustomerService@WestonProducts.com

U.S. Residents Customer Service Line: 1-800-814-4895 (Outside U.S. Call: 001-440-638-3131)

Weston Brands LLC, Cleveland, Ohio 44149

WestonProducts.com

Please DO NOT return this item to the retailer before contacting
Weston Brands Customer Service.

SAVE THESE INSTRUCTIONS!

Refer to them often and use them to instruct others.

ATTENTION!

*VEUILLEZ INSPECTER CET EMBALLAGE AVEC SOIN POUR Y DÉTECTER
TOUTE PIÈCE MANQUANTE OU ENDOMMAGÉE.
SI DES PIÈCES ONT ÉTÉ ENDOMMAGÉES PENDANT LE TRANSPORT, VEUILLEZ
COMMUNIQUER AVEC LE DÉTAILLANT POUR OBTENIR DE L'AIDE.*

Pour toutes les autres questions concernant l'utilisation du produit, les pièces manquantes, les problèmes ou l'activation de la garantie, veuillez communiquer avec l'équipe du service clientèle des produits Weston: de 8:00 à 17:00 HNE, du lundi au vendredi.

CustomerService@WestonProducts.com

Numéro de téléphone du service clientèle pour les résidents des É.-U. : 1-440-638-3131

Numéro de téléphone à l'extérieur des É.-U. : 001-440-638-3131 Weston Brands LLC,

Weston Brands LLC, Cleveland, Ohio 44149

WestonProducts.com

Veillez communiquer avec le service clientèle des produits Weston AVANT de retourner cet appareil au détaillant.

CONSERVER CES DIRECTIVES!

Veillez les consulter fréquemment et les utiliser pour la formation.

¡ATENCIÓN!

Revise completamente el envase y compruebe que no falten partes o que algún producto esté dañado. si el producto está dañado por el transporte, solicite asistencia al distribuidor.

Para todas aquellas preguntas referentes al uso del producto, partes faltantes, daño del producto, dificultad o activación de la garantía, comuníquese con el equipo de servicio al cliente de weston Brands: desde las 8:00 am hasta las 5:00 pm ET, de lunes a viernes

CustomerService@WestonProducts.com

Línea de Servicio al Cliente para Residentes de EE.UU.: 1.800.814.4895 (Fuera de EE.UU., llame al: 001-1-440-638-3131) Weston Brands LLC, Cleveland, Ohio 44149

WestonProducts.com

NO devuelva este artículo al vendedor minorista antes de comunicarse con Servicio al Cliente de Weston Brands.

¡GUARDE ESTAS INSTRUCCIONES!

Consulte estas instrucciones y úselas para enseñar sobre el uso de este producto a otras personas.