

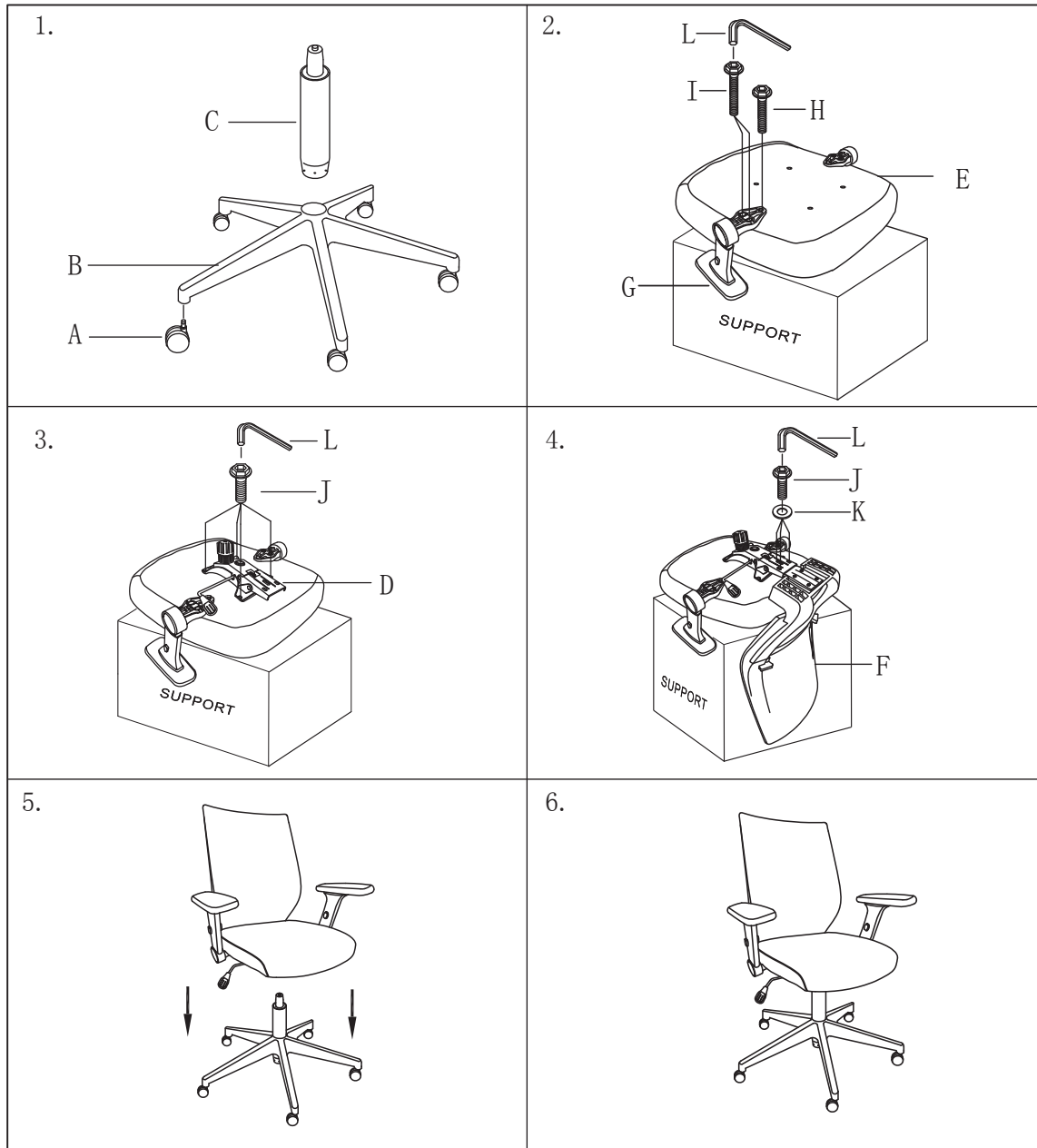

ASSEMBLY INSTRUCTIONS



A.		5 PCS	B.		1 PC
C.		1 PC	D.		1 PC
E.		1 PC	F.		1 PC
G.		1 PAIR	H.		2 PCS 1/4"x1-1/2"
I.		4 PCS 1/4"x1-3/4"	J.		7 PCS 5/16"x7/8"
K.		3 PCS	L.		1 PC

Model: ALE-EBT4205/EBT4215

Manufactured for/ Hecho para/ Fabriqué pour Alera®/ Essendant Co.,
One Parkway North, Deerfield, IL 60015 © 2016 Essendant Co.

Made in/ Hecho en/ Fabriqué en China

Product support and parts: 1-800-733-4000

Ayuda del producto y partes / Support technique et pieces

OPERATING INSTRUCTIONS

Model: ALE-EBT4205/EBT4215

A. Seat height adjustment

To raise the seat height, stand up from the chair while lifting the lever (A) under the right side of the seat. To lower the seat height, lift the lever (A) while sitting in the chair.

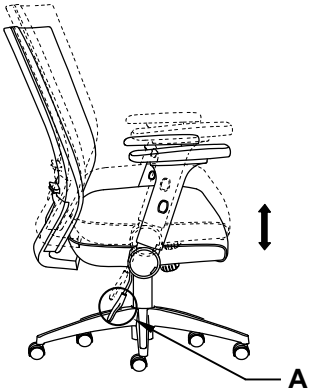

B. Tilt Lock

Pull lever, "A," on the right side of the seat away from the chair and lean back to recline. To lock chair in upright position, push lever back towards the chair.

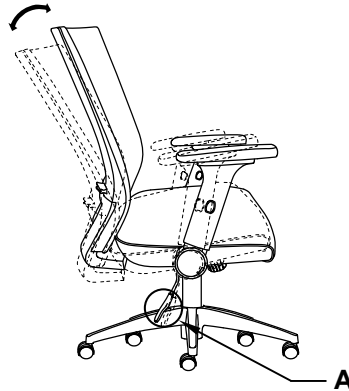

C. Lumbar support adjustment

Raise or lower adjust lumbar support component so that support is at the correct position for the user's back.

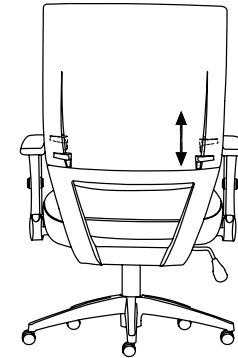

D. Arm angle adjustment

Pull the arm to backwards & forward.

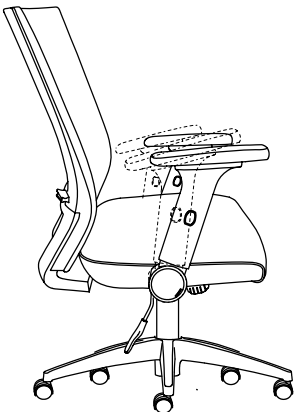

E. Arm height adjustment

To adjust arm height, push the button on the outside of each arm and move the arm up or down. Release the button to set the height.

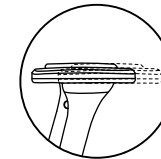
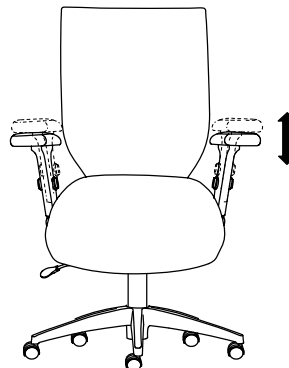

Forward & Backward

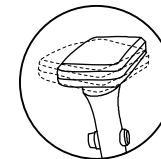

Turn left & Turn right

INSTRUCCIONES DE INSTALACIÓN

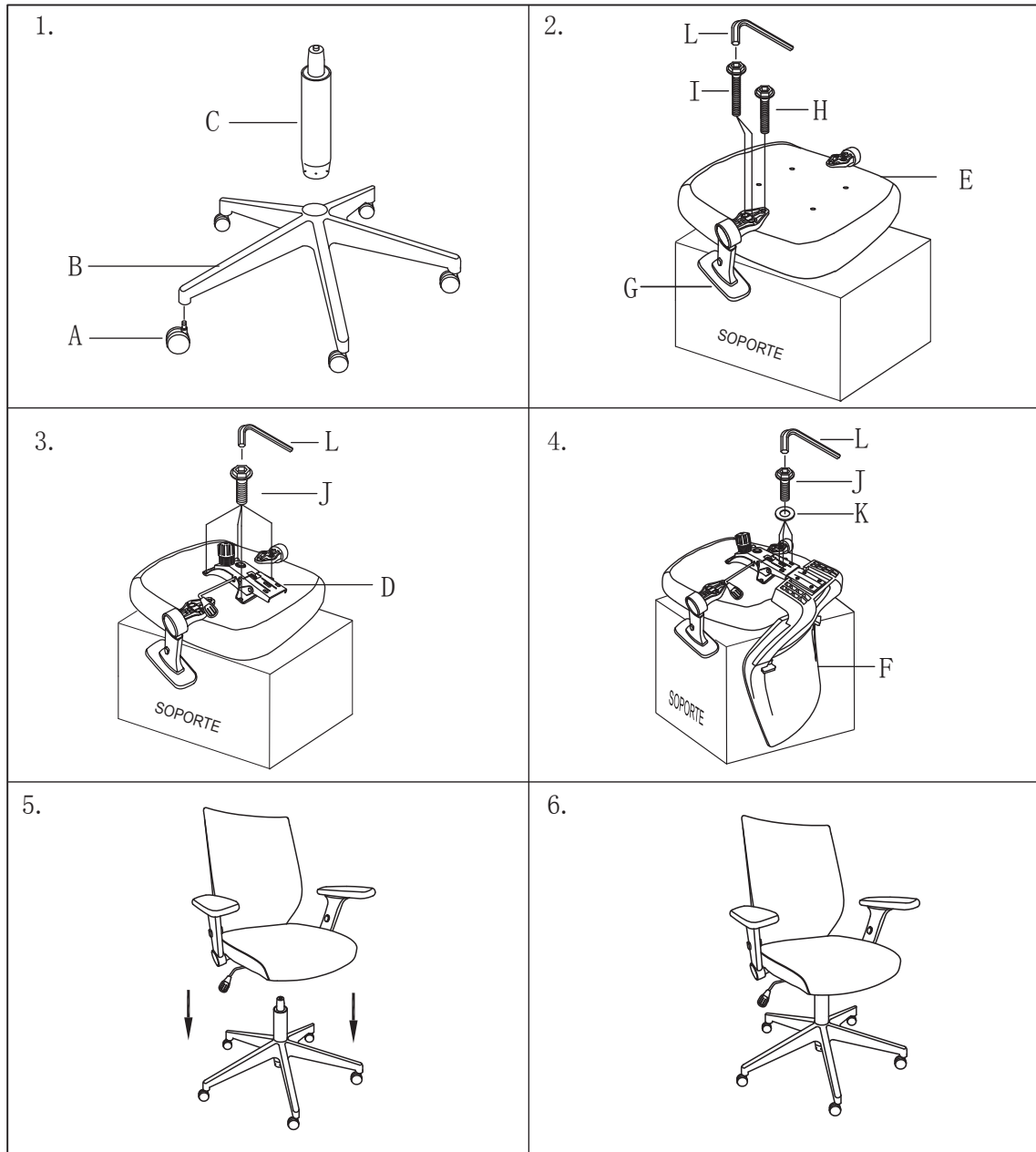

A.		5 PZS	B.		1 PZ
C.		1 PZ	D.		1 PZ
E.		1 PZ	F.		1 PZ
G.		1 PAR	H.		2 PZS 1/4"x1-1/2"
I.		4 PZS 1/4"x1-3/4"	J.		7 PZS 5/16"x7/8"
K.		3 PZS	L.		1 PZ

Modelo: ALE-EBT4205/EBT4215
 Manufactured for/ Hecho para/ Fabriqué pour Alera®/ Essendant Co.,
 One Parkway North, Deerfield, IL 60015 © 2016 Essendant Co.
 Made in/ Hecho en/ Fabriqué en China
 Product support and parts: 1-800-733-4000
 Ayuda del producto y partes / Support technique et pieces

INSTRUCCIONES OPERATIVAS

Modelo: ALE-EBT4205/EBT4215

A. Altura del asiento

Para elevar la altura del asiento, póngase de pie mientras levanta la palanca "A", bajo el lado derecho del asiento. Para reducir la altura del asiento, eleve la palanca "A" mientras se va sentando.

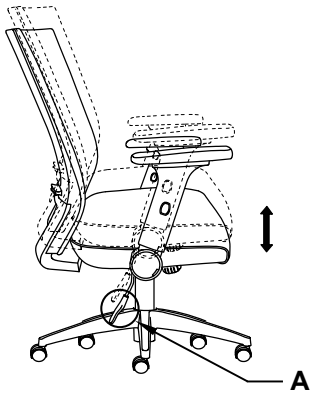

D. Ajuste del ángulo del brazo

Tire el brazo hacia atrás y hacia adelante.

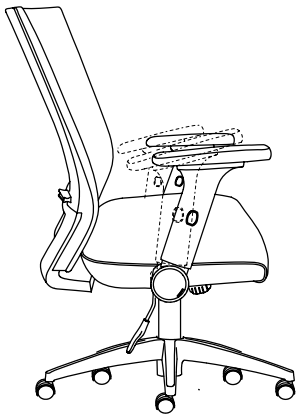

B. Bloqueo de inclinación

Tire de la palanca "A" en el lado derecho del asiento hacia afuera de la silla para inclinarse hacia atrás y quedar en posición reclinada. Para bloquear la silla en posición vertical, empuje la palanca hacia atrás de la silla.

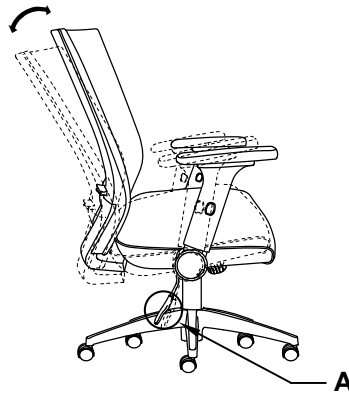

E. Ajuste de la altura del brazo

Para ajustar la altura del brazo, pulse el botón en la parte exterior de cada brazo y mueva el brazo hacia arriba o hacia abajo. Suelte el botón para fijar la altura.

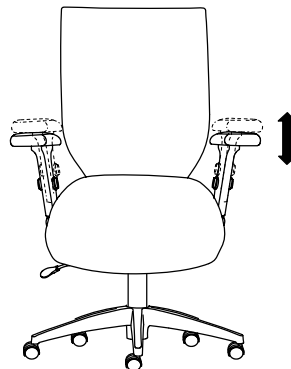

C. Ajuste del soporte lumbar

Levante o baje el componente de ajuste del soporte lumbar de manera que el soporte esté en la posición correcta para la espalda del usuario.

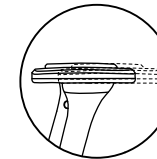
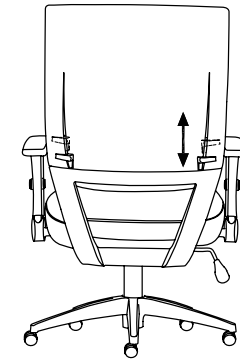

Hacia adelante y hacia atrás

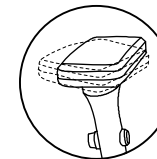

Gire a la izquierda y gire a la derecha

INSTRUCTIONS DE MONTAGE

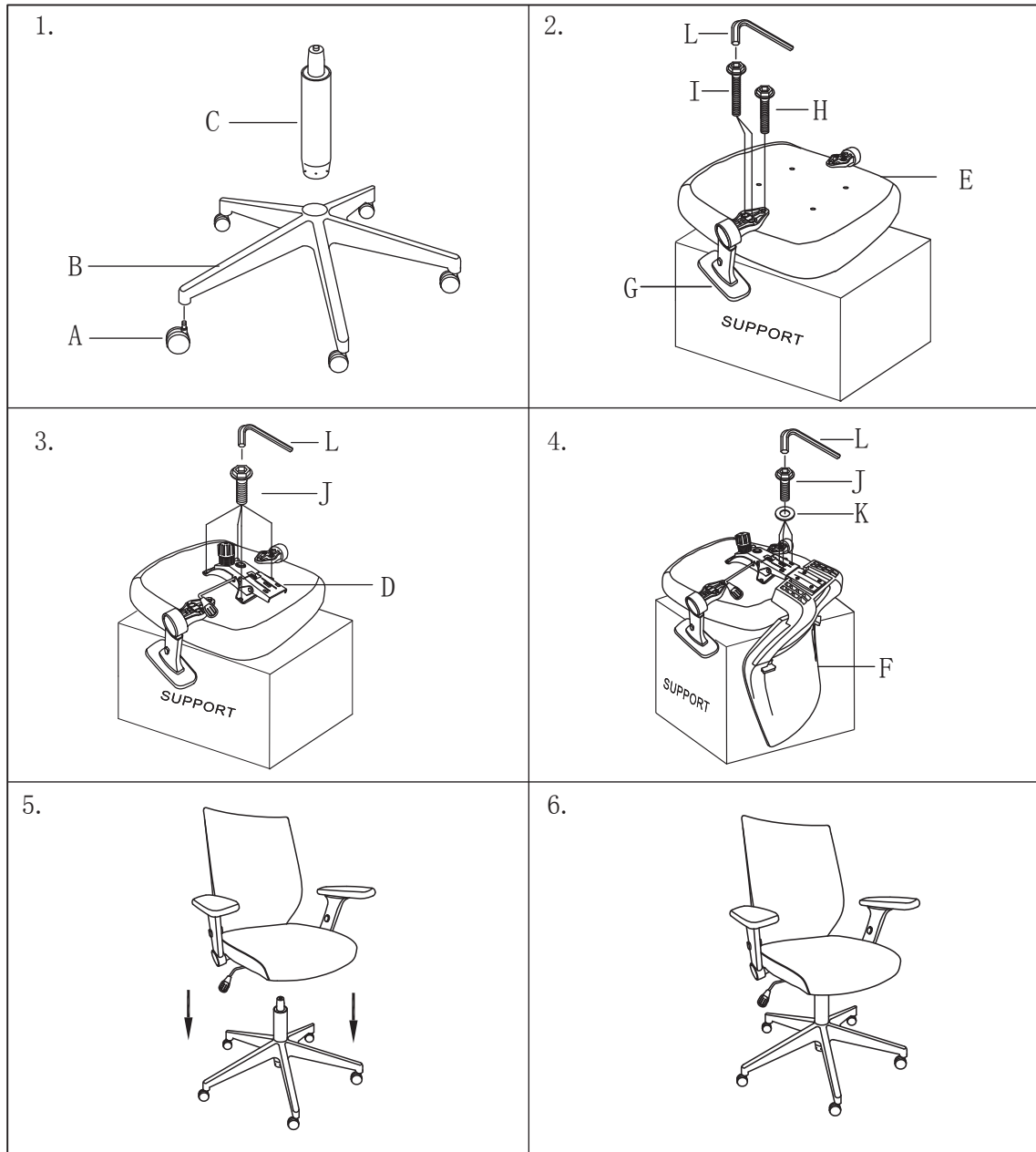

A.		5 PIECES	B.		1 PIECE
C.		1 PIECE	D.		1 PIECE
E.		1 PIECE	F.		1 PIECE
G.		1 PAIRE	H.		1/4"x1-1/2" 2 PIECES
I.		1/4"x1-3/4" 4 PIECES	J.		5/16"x7/8" 7 PIECES
K.		3 PIECES	L.		1 PIECE

Modèle: ALE-EBT4205/EBT4215
 Manufactured for/ Hecho para/ Fabriqué pour Alera®/ Essendant Co.,
 One Parkway North, Deerfield, IL 60015 © 2016 Essendant Co.
 Made in/ Hecho en/ Fabriqué en China
 Product support and parts: 1-800-733-4000
 Ayuda del producto y partes / Support technique et pieces

MODE D'EMPLOI

Modèle: ALE-EBT4205/EBT4215

A. La hauteur du siège

Pour élever la hauteur du siège, levez-vous de siège en soulevant le levier, 'A', sous le côté droit du siège. Pour baisser la hauteur du siège, soulever le levier, 'A', en restant assis sur le siège.

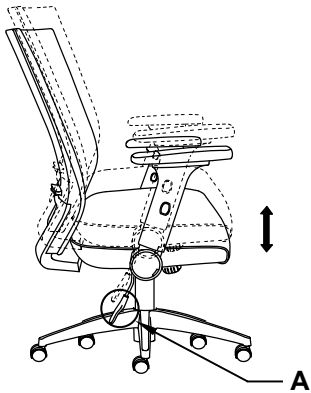

B. Blocage d'Inclinaison

Tirez le levier, 'A', sur le côté droit du siège et penchez-vous en arrière pour incliner. Pour verrouiller le siège en position verticale, repoussez le levier vers le siège.

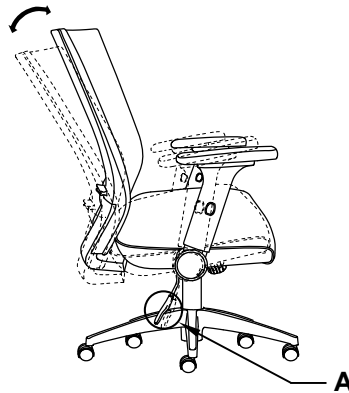

C. Réglage du soutien lombaire

Lever ou baisser le coussin lombaire afin que le support soit dans une position correcte pour le dos de l'utilisateur.

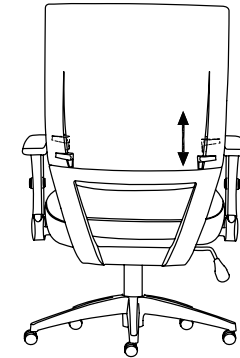

D. Réglage de l'inclinaison de l'accoudoir

Tirer sur l'accoudoir vers l'avant ou vers l'arrière.

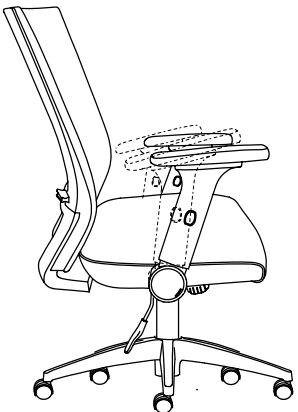

E. Réglage de la hauteur de l'accoudoir

Pour ajuster la hauteur de l'accoudoir, pousser le bouton situé sur l'extérieur de chaque accoudoir et déplacer l'accoudoir vers le haut ou le bas. Relâcher le bouton à la hauteur souhaitée.

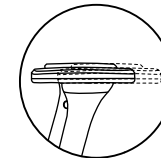
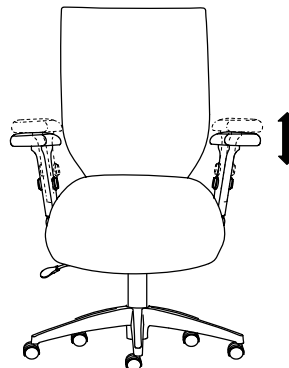

D'avant en arrière.

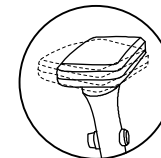

Tourner vers la gauche & tourner vers la droite